



Different Power Solutions

“Diseñamos y fabricamos productos para la continuidad eléctrica, utilizando las tecnologías más avanzadas en materia de medio ambiente y seguridad, en sinergia constante con nuestros Partners”.

Esta es nuestra Empresa y así es como decimos quiénes somos, qué hacemos y en qué creemos.

En un mercado rentable, estamos orgullosos de nuestra diversidad, de haber construido un modelo diferente en el que la relación humana con partners, empleados y colaboradores de hoy como ayer, en primer lugar.

Nunca nos hemos conformado con la relación estándar proveedor-cliente, consideramos a este último un Miembro que encuentra satisfacción y éxito en la calidad de nuestros productos y servicios.

El entusiasmo y el compromiso son los mismos que cuando empezamos, cambiamos sin distorsiones, evolucionamos sin perder de vista los valores por los que miles de Partners, durante décadas, renuevan su confianza en Tecnoware.”

Riccardo Benedetti

CALIDAD ITALIANA EN EL MUNDO

Desde 1986, Tecnoware produce SAI para particulares, empresas e industrias.

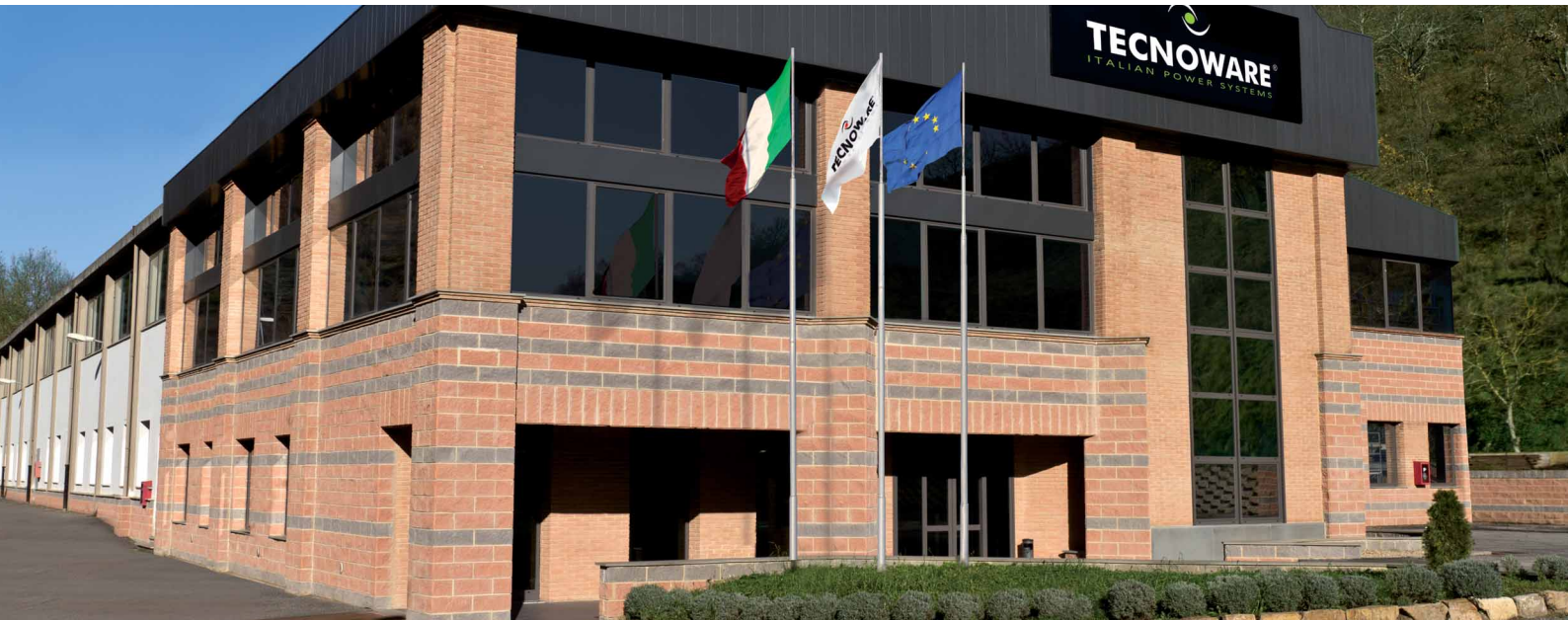

Together on

Filosofía Together On: alta **eficiencia**, 100% materiales **Reciclables**, Proyectos de Desarrollo **Sostenible**.

Más de 70 controles de calidad y uso de **componentes primera opción** para garantizar productos hasta 5 años.



Sucursales y Partners en **50 países del mundo**.

PARTNERS EN EL CENTRO



Formación, Webinar,
Comunicación Digital y Eventos.

Servicio de **Configuración Personalizada**:
soporte a nuestros partner a través de configuraciones
realizadas por nuestros profesionales.

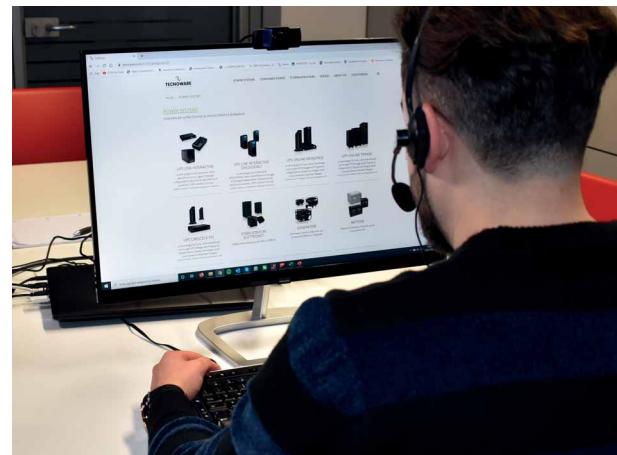

Asistencia Técnica/Comercial **24/7**, Entregas en **24 horas**,
Configuraciones en **30 minutos** e Instalaciones y mantenimiento **On Site**.

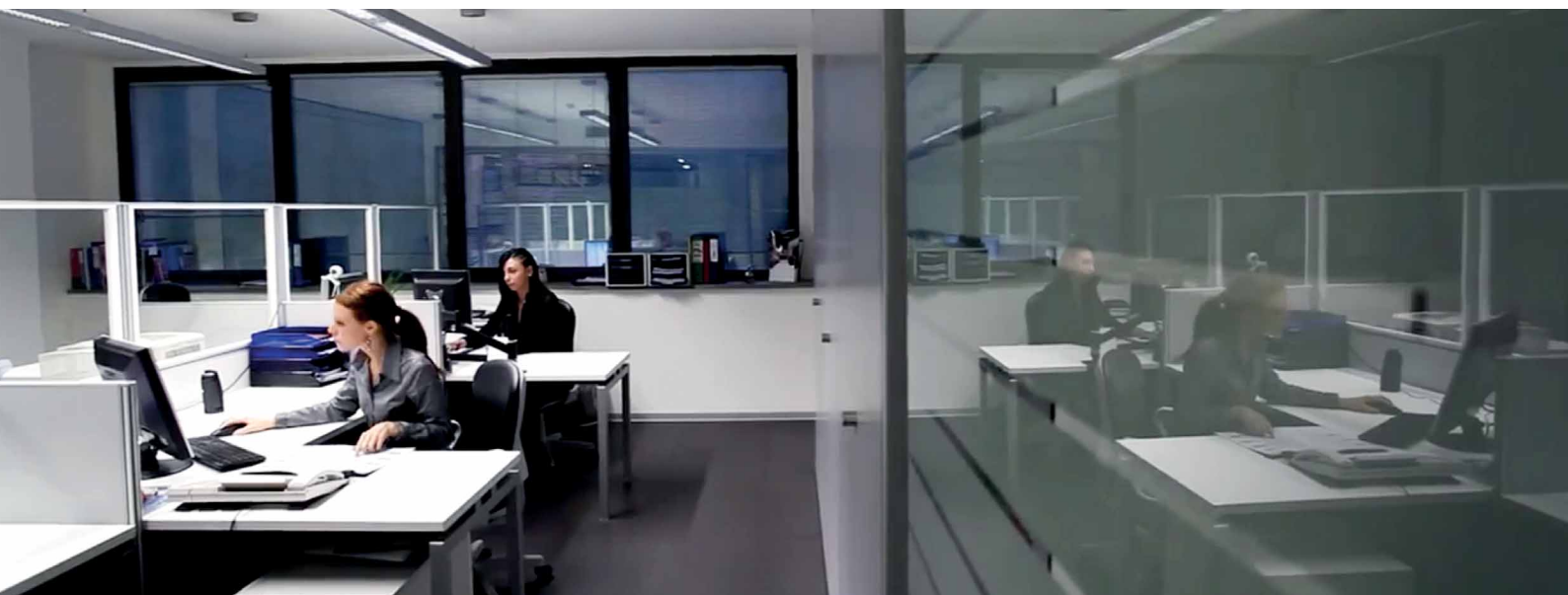

Tecnologías de los SAI/UPS

Los UPS están clasificados e identificados según la norma "IEC 62040-3 clasificación UPS" del siguiente modo:

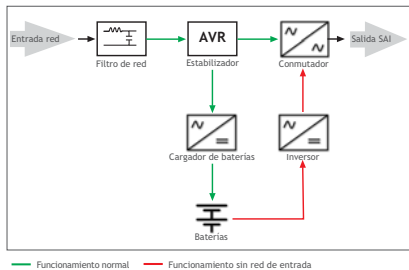

Line Interactive (VI)

La tecnología Line Interactive, viene identificada con las siglas VI (Voltage Independent). Esto significa que en funcionamiento de presencia de red la frecuencia de salida del SAI es dependiente de la frecuencia de entrada pero la tensión carga batería inversor además viene tratada por el SAI.

Mediante el circuito estabilizador estos SAI están diseñados para proteger los aparatos conectados de persistentes subidas y bajadas de tensión y de cortes de red.

Se incluyen los equipos de la gama: Era PLUS Strip, Era PLUS, Exa Plus y Era LCD RM.

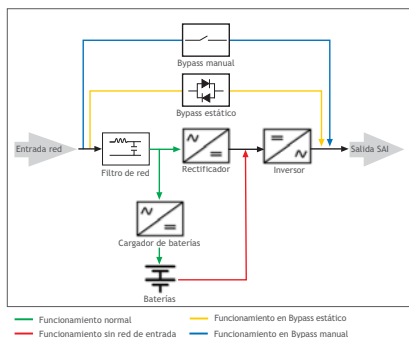

On Line (VFI)

La tecnología On Line, viene identificada con las siglas VFI (Voltage and Frequency Independent). Esta tecnología se denomina comúnmente "doble conversión". Esto significa que en funcionamiento de presencia de red la salida del UPS se alimenta mediante la combinación del rectificador que convierte la tensión de entrada del UPS alterna a continua y del inversor que transforma nuevamente la tensión continua en alterna. Este sistema hace que la tensión presente en la salida del UPS sea perfectamente senoidal, limpia y muy estable tanto en tensión como en frecuencia independientemente de las problemáticas presentes en la red de alimentación de entrada.

Se incluyen los equipos de la gama: Evo DSP PLUS y EVO DSP PLUS Modular.

Fenómenos eléctricos y soluciones adecuadas

SAI/UPS	Corte de red	Baja tensión dinámica	Alta tensión dinámica	Subtensión	Sobretensión	Rayo (añadiendo un descargador)	Pico de tensión	Variaciones de frecuencia	Distorsión de tensión	Harmónicos en tensión
Era Plus 650-800-950-1.200-1.600-2.000-2.600 (VI)										
Era Plus Strip 1.000 (VI)										
Era LCD RM 850-1.100 (VI)										
Exa Plus 1.000-1.500-2.000 (VI)										
Evo DSP Plus 1.200-2.400-3.600 Rack Tower PF 0,9 (VFI)										
Evo DSP Plus 6.0-6.5-10.0 PF 0,9 (VFI)										
Evo DSP Plus 6.0-10.0 Rack Mount PF 0,9 (VFI)										
Evo DSP Plus Modular 20.0-300.0 PF 1 (VFI)										
Evo DSP Plus TM 10.0-20.0 PF 1 (VFI)										
Evo DSP Plus TT 10.0-20.0-30.0 PF 1 (VFI)										
Evo DSP Plus TT 40.0-60.0 PF 1 (VFI)										
Evo DSP Plus TT 80.0 PF 0,9 (VFI)										
Evo DSP Plus TT 100.0-120.0-160.0-200.0 PF 0,9 (VFI)										

SUMARIO

SAI/UPS

Line Interactive (VI)

UPS Era Plus Strip 1.000 <i>Together on</i> NOVITA	Pag.	7
UPS Era Plus 650-800-950-1.200-1.600 <i>Together on</i> NOVITA	Pag.	8
UPS Era Plus 2.000-2.600 <i>Together on</i>	Pag.	9
UPS Era LCD Rack Mount 850-1.100 <i>Together on</i>	Pag.	10

Line Interactive Sinewave (VI)

UPS Exa Plus 1.000-1.500-2.000 <i>Together on</i>	Pag.	11
---------------------------------------------------	------	----

On Line (VFI)

UPS Evo DSP Plus 1.200-2.400-3.600 Rack Tower PF 0,9 <i>Together on</i>	Pag.	12
UPS Evo DSP Plus 6.0-6.5-10.0 PF 0,9 <i>Together on</i>	Pag.	14
UPS Evo DSP Plus 6.0-10.0 Rack Mount PF 0,9 <i>Together on</i>	Pag.	16
UPS Evo DSP Plus Modular 20.0-300.0 PF 1 <i>Together on</i>	Pag.	18
UPS Evo DSP Plus TM 10.0-20.0 PF 1 <i>Together on</i> NOVITA	Pag.	20
UPS Evo DSP Plus TT 10.0-20.0-30.0 PF 1 <i>Together on</i> NOVITA	Pag.	22
UPS Evo DSP Plus TT 40.0-60.0 PF 1 <i>Together on</i> NOVITA	Pag.	24
UPS Evo DSP Plus TT 80.0 PF 0,9	Pag.	26
UPS Evo DSP Plus TT 100.0-120.0-160.0-200.0 PF 0,9	Pag.	28

SAI CAB (cumplir CEI 0-16)

UPS CAB Evo DSP Plus 1.200-2.400-3.600 Rack Tower PF 0,9 <i>Together on</i>	Pag.	30
------------------------------------------------------------------------------------	------	----

Accesorios SAI

ATS (Automatic Transfer Switch) 16-30A	Pag.	32
Power Battery 12V 5Ah-7.2Ah-9Ah-11Ah	Pag.	33

Software y interfaces de comunicación

Pag. 34

Estabilizadores

Estabilizadores Electrónicos monofásico 1.2-12	Pag.	36
Estabilizadores Electrónicos trifásico 9-100	Pag.	37
Estabilizadores Power Reg 1.000 <i>Together on</i>	Pag.	38
Estabilizadores Power Reg 2.000-3.000 <i>Together on</i>	Pag.	39

Armarios Rack de pared y de suelo

Rack Wall Pro 19" - Rack Floor Pro 19"	Pag.	40
Accesorios	Pag.	41

Cables LAN (conforme con los Reglamentos CPR 305/11)

Solid LAN Cable 305 m PVC <i>Together on</i> NOVITA	Pag.	42
Solid LAN Cable 305 m LSZH Pure Copper <i>Together on</i>	Pag.	43

Generadores

Gasoline Generator 3.200-4.200-7.800-9.200	Pag.	44
--------------------------------------------	------	----

Accesorios Generadores

ATS (Automatic Transfer Switch) 45A	Pag.	45
-------------------------------------	------	----

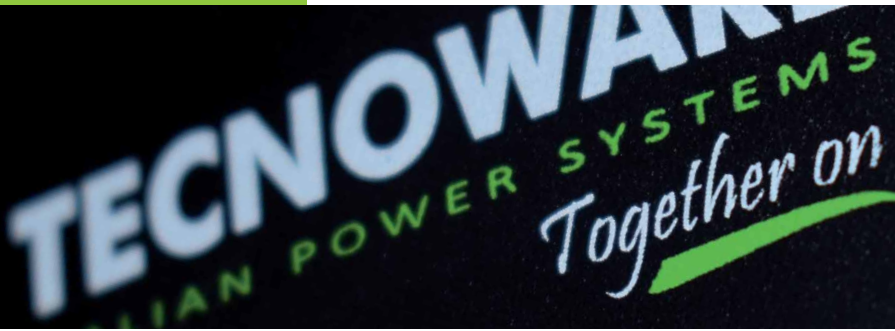

Tecnoware siempre ha sido una empresa sensible a los problemas medioambientales. Desde el 22 de abril de 2019, Día Mundial de la Tierra, hemos creado una **nueva filosofía corporativa llamada "Together On"**. Un ideal que se traduce en un camino concreto para hacer realidad nuestra Compañía 100% Verde. Certificación ISO 14001, Energía Verde, **Productos y Embalajes Eco-sostenibles**, Proyectos de Desarrollo Sostenible son solo algunos de los objetivos alcanzados.

Los productos **Together On** están diseñados y fabricados de acuerdo con estrictos estándares de **sostenibilidad ecológica**. El departamento de Investigación y Desarrollo de Tecnoware siempre ha invertido en la producción de artículos con materiales de alta calidad capaces de reducir el impacto ambiental. Con los años, hemos perfeccionado nuestros productos haciéndolos más eficientes en términos de rendimiento y reduciendo el gasto de energía. La última innovación introducida es nuestra nueva **línea de embalaje**, hecha completamente de papel y cartón desechable en el contenedor de color azul:

- Alta eficiencia energética
- Baterías reciclables al final de su vida útil
- Embalaje en cartón + papel (100% reciclable)
- Cartón de embalaje + Embalaje reciclable interno



Together on

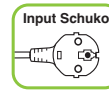

- 1 Pulsador on/off
- 2 Cable de alimentación
- 3 Protección térmica de entrada
- 4 Tomas de salida que protege el corte de red con Child Protection
- 5 Tomas de salida filtrada con Child Protection
- 6 Cargador USB 5Vdc 2.1A
- 7 Puerto USB
- 8 Puerto RJ11/45

Características principales

- Para Ordenador personal, Caja registradores Telemáticos, Pos, Módem/Router.
- Estabilización a través de AVR
- Cargador USB 5Vdc 2.1A
- Baterías easy replacement
- Ranuras traseras para montaje en pared
- Tomas de salida que protege el corte de red con Child Protection
- Tomas de salida para la protección contra sobretensiones con Child Protection
- Puerto USB
- Software UPS Management TecnoManager compatible con Windows, Mac OS X, Unix, Linux, ecc.



Características Técnicas

Modelo UPS	ERA PLUS STRIP 1.000
Código	FGCERAPLS1002SCH
Potencia nominal	1.000 VA
Potencia activa	700 W
Factor de potencia	0,7
Tecnología	Line Interactive con estabilizador
Ventilación	Natural
Nivel Sonoro	< 40 dBA a 1 m
Conectores de entrada	Cable de alimentación con enchufe Schuko
Conectores de salida	4 tomas de salida UPS Schuko/Italia + 4 tomas de salida solo filtradas Schuko/Italia
Dimensiones (UPS) WxHxD	20x10x34,5 cm
Dimensiones (con caja) WxHxD	26,9x14,6x42,5 cm
Peso	4,4 Kg
Entrada	
Número de Fases	1F+N
Tensión Nominal	Monofásica 230Vac
Rango tensión de entrada	+20%/-25%
Frecuencia Nominal	50/60 Hz (selección automática)
Rango de frecuencia de entrada	+/-5%
Salida	
Número de Fases	1F+N
Tensión nominal	Monofásica 230Vac
Regulación tensión (modo Line)	Tramite AVR (Automatic Voltage Regulation)
Regulación tensión (modo Battery)	+/-5%
Frecuencia	50/60 Hz (selección automática)
Forma de onda del inversor	Pseudosinusoidal
Capacidad de sobrecarga	< 130%
Tiempo de transferencia	2 ms (típica)
Batería	
Tipo	Ácido de plomo, sellado, sin mantenimiento
Autonomía (típica)	10-40 min
Especificación medioambiental	
Temperatura de trabajo	Da 0 a 55 °C (recomendado desde da 20 a 25° C)
Humedad	< 95% sin condensación
Altitud Máxima	3000 m
Protección IP	IP20
Certificaciones	CE (Estándares de referencia: seguridad IEC EN 62040-1; EMC IEC EN 62040-2; clasificación IEC EN 62040-3)

© 2021 Tecnoware Power Systems. Los datos técnicos pueden ser variados sin previo aviso.

Disponible a petición con tensión nominal de entrada / salida de 110Vac o 120Vac y con enchufe de entrada y tomas de salida específico para su país.





Ups Era Plus 650 - Era Plus 800 - Era Plus 950

Ups Era Plus 1.200 - Era Plus 1.600

- 1 Pulsador on/off
- 2 Cable de alimentación
- 3 Protección térmica de entrada
- 4 Tomas de salida protección cortes de red con Child Protection
- 5 Puerto USB (solo para Era Plus 1.200 y Era Plus 1.600)

Características principales

- Para Ordenador personal, Módem, Local Area Networks (LAN), Sistemas de video vigilancia
- Estabilización a través de AVR
- Tomas de salida protección cortes de red con Child Protection
- Tomas de salida para la protección contra sobretensiones con Child Protection
- Puerto USB (sólo para Era Plus 1.100-1.500)
- Software UPS Management TecnoManager compatible con Windows, Mac OS X, Unix, Linux, ecc

Características Técnicas

Modelo UPS	ERA PLUS 650	ERA PLUS 800	ERA PLUS 950	ERA PLUS 1.200	ERA PLUS 1.600
Código versión Schuko	FGCERAPL652SCH	FGCERAPL802SCH	FGCERAPL952SCH	FGCERAPL1202SCH	FGCERAPL1602SCH
Potencia nominal	650 VA	800 VA	950 VA	1.200 VA	1.600 VA
Potencia activa	455 W	560 W	665 W	840 W	1.120 W
Factor de potencia	0,7				
Tecnología	Line Interactive con estabilizador				
Interface				Puerto USB	
Ventilación	Natural				
Nivel sonoro	< 40 dBA a 1 m				
Dimensiones (UPS) WxHxD	10,1x14,2x27,9 cm				
Dimensiones (con caja) WxHxD	18x22x34cm				
Peso	3,7 Kg	3,9 Kg	4,2 Kg	4,5 Kg	5 Kg
Entrada					
Número de fases	1F+N				
Tensión nominal	Monofásica 230Vac				
Rango de voltaje de entrada	+20%/-25%				
Frecuencia nominal	50/60 Hz (selección automática)				
Rango de frecuencia de entrada	+/-5%				
Salida					
Número de fases	1F+N				
Tensión nominal	Monofásica 230Vac				
Regulación de tensión (modo Line)	A través de AVR (Automatic Voltage Regulation)				
Regulación de tensión (modo Batería)	+/-5%				
Frecuencia	50/60 Hz (selección automática)				
Forma de onda del inversor	Pseudosinusoidal				
Capacidad de sobrecarga	< 130%				
Tiempo de transferencia	2 ms (típica)				
Batería					
Tipo	Ácido de plomo, sellado, sin mantenimiento				
Autonomía (típica)	10-40 min				
Especificación medioambiental					
Temperatura de trabajo	Desde 0 a 55 °C (recomendado desde 20 a 25 °C)				
Humedad	< 95% sin condensación				
Altitud máxima	3000 m				
Protección IP	IP20				
Certificaciones	CE (Estándares de referencia: seguridad IEC EN 62040-1; EMC IEC EN 62040-2; clasificación IEC EN 62040-3)				

© 2021 Tecnoware Power Systems. Los datos técnicos pueden ser variados sin previo aviso.

Disponible a petición con tensión nominal de entrada / salida de 110Vac o 120Vac y con enchufe de entrada y tomas de salida específico para su país.



Ups Era Plus 2.000



Ups Era Plus 2.600



- 1 Pulsador on/off
- 2 Toma de entrada
- 3 Protección térmica de entrada
- 4 Tomas de salida protección cortes de red
- 5 Tomas de salida filtrada
- 6 Protección línea Teléfono/Módem/Lan RJ11/RJ45
- 7 Puerto USB

Características principales

- Para Ordenador personal, Módem, Local Area Networks (LAN), Sistemas de vídeo vigilancia
- Estabilización a través de AVR
- Tomas de salida que protege el corte de red
- Tomas de salida para la protección contra sobre tensiones
- Puerto USB
- Protección línea Teléfono/Módem/LAN RJ11/RJ45
- Software UPS Management TecnoManager compatible con Windows, Mac OS X, Unix, Linux, ecc.

Características Técnicas

Modelo UPS	ERA PLUS 2.000	ERA PLUS 2.600
Código versión IEC	FGCERAPL2002IEC	FGCERAPL2602IEC
Potencia nominal	2.000 VA	2.600 VA
Potencia activa	1.400 W	1.820 W
Factor de potencia	0,7	
Tecnología	Line Interactive con estabilizador	
Interface	Puerto USB + Filtro RJ11/RJ45	
Ventilación	Natural	Forzada
Nivel sonoro	< 40 dBA a 1 m	< 45 dBA a 1 m
Dimensiones (UPS) WxHxD	13x18,2x32 cm	
Dimensiones (con caja) WxHxD	23,2x27,3x39 cm	
Peso	8,6 Kg	10,4 Kg
Entrada		
Número de fases	1F+N	
Tensión nominal	Monofásica 230Vac	
Rango de voltaje de entrada	+20%/-25%	
Frecuencia Nominal	50/60 Hz (selección automática)	
Rango de frecuencia de entrada	+/-5%	
Salida		
Número de fases	1F+N	
Tensión nominal	Monofásica 230Vac	
Regulación de tensión (modo Line)	Tramite AVR (Automatic Voltage Regulation)	
Regulación de tensión (modo Batería)	+/-5%	
Frecuencia	50/60 Hz (selección automática)	
Forma de onda del inversor	Pseudosinusoidal	
Capacidad de sobrecarga	< 130%	
Tiempo de transferencia	2 ms (típica)	
Batería		
Tipo	Ácido de plomo, sellado, sin mantenimiento	
Autonomía (típica)	10-90 min	
Especificación medioambiental		
Temperatura de trabajo	Desde 0 a 55 °C (recomendado desde 20 a 25 °C)	
Humedad	< 95% sin condensación	
Altitud Máxima	3000 m	
Protección IP	IP20	
Certificaciones	CE (Estándares de referencia: seguridad IEC EN 62040-1; EMC IEC EN 62040-2; clasificación IEC EN 62040-3)	

© 2021 Tecnoware Power Systems. Los datos técnicos pueden ser variados sin previo aviso.

Disponible a petición con tensión nominal de entrada / salida de 110Vac o 120Vac y con enchufe de entrada y tomas de salida específico para su país.



- 1 Pulsador on/off 2 Display LCD 3 Fusible de entrada 4 Toma de entrada 5 Tomas de salida protección cortes de red 6 Puerto USB

Características principales

- Para Server, Local Area Networks (LAN), Switch, HUB, sistemas de video vigilancia
- Circuito electrónico de estabilización tensión AVR
- Tomas de salida que protegen los cortes de red
- Puerto USB
- Montaje en rack de 19"
- Software UPS Management TecnoManager compatible con Windows, Mac OS X, Unix, Linux, ecc

Características Técnicas

Modelo UPS	ERA LCD 850 RACK MOUNT	ERA LCD 1.100 RACK MOUNT
Código	FGCERALCD852RM	FGCERALCD1102RM
Potencia Nominal	850 VA	1.100 VA
Potencia Activa	595 W	770 W
Factor de Potencia	0,7	
Tecnología	Line Interactive con estabilizador	
Ventilación	Natural	
Nivel Sonoro	< 40 dBA a 1 m	
Dimensiones (UPS) WxHxD	43,8x8,8x31 cm (2U)	
Dimensiones (con caja) WxHxD	52x19,5x40,5 cm	
Peso	6 Kg	6,5 Kg
Entrada		
Número de fases	1F+N	
Tensión nominal	Monofásica 230Vac	
Rango de voltaje de entrada	+20%/-25%	
Frecuencia nominal	50/60 Hz (selección automática)	
Rango de frecuencia de entrada	+/-5%	
Salida		
Número de fases	1F+N	
Tensión nominal	Monofásica 230Vac	
Regulación de tensión (modo Line)	AVR (Automatic Voltage Regulation)	
Regulación de tensión (modo Batería)	+/-5%	
Frecuencia	50/60 Hz (selección automática)	
Forma de onda del inversor	Pseudosinusoidal	
Capacidad de sobrecarga	< 130%	
Tiempo de transferencia	2 ms (típica)	
Batería		
Tipo	Ácido de plomo, sellado, sin mantenimiento	
Autonomía (típica)	10-40 min	
Especificación medioambiental		
Temperatura de trabajo	Desde 0 a 55 °C (recomendado desde 20 a 25 °C)	
Humedad	< 95% sin condensación	
Altitud máxima	3000 m	
Protección IP	IP20	
Certificaciones	CE (Estándares de referencia: seguridad IEC EN 62040-1; EMC IEC EN 62040-2; clasificación IEC EN 62040-3)	

© 2021 Tecnoware Power Systems. Los datos técnicos pueden ser variados sin previo aviso.

Disponibile a petición con tensión nominal de entrada / salida de 110Vac o 120Vac y con enchufe de entrada y tomas de salida específico para su país.

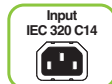

- 1 Display LCD 2 Pulsador on/off - Botones de control 3 5V 2.1A USB Charger 4 Tomas de salida protección cortes de red 5 Tomas de salida filtrada
6 Toma de entrada 7 Fusible de entrada 8 Protección línea Teléfono/Módem/Lan RJ11/RJ45 9 Puerto USB

Características principales

- Para Workstation, PC Game, Console Game, Personal Computer, Server, Local Area Networks (LAN), Home Theatre, TV, HI-FI, Chimeneas (excepto Exa PLUS 1.000), Calderas para calefacción doméstica
- Silencioso (el ventilador funciona solo en modo Batería o cuando el AVR está activo)
- Display con Intelligent Backlighting System
- 2 puertos USB Charger (5V 2.1A)
- Circuito electrónico de estabilización de voltaje AVR
- Salida sinusoidal
- Batería Hot Swap
- Tomas de salida protección cortes de red
- Tomas de salida protegidas contra sobretensiones.
- Software UPS Management TecnoManager compatible con Windows, Mac OS X, Unix, Linux, ecc.

Características Técnicas

Modelo UPS	EXA PLUS 1.000	EXA PLUS 1.500	EXA PLUS 2.000
Código	FGCEXAPL1000	FGCEXAPL1500	FGCEXAPL2000
Potencia Nominal	1.000VA	1.500 VA	2.000 VA
Potencia Activa	700 W	1.050 W	1.400 W
Factor de Potencia	0,7		
Tecnología	Line Interactive con estabilizador		
Display LCD	Estado del UPS, voltaje de entrada / salida, frecuencia de entrada/salida, porcentaje de carga, capacidad de la batería, códigos de alarma/error (la luz de fondo de la pantalla normalmente está apagada, solo se ilumina con solo presionar un botón)		
Ventilación	Forzada (solo en modo batería, cuando se carga la batería y cuando el AVR está activo)		
Nivel sonoro	< 12 dBA 1m (modo de red) < 40 dBA 1m (cuando el ventilador está activo)	< 12 dBA 1m (modo de red) < 45 dBA 1m (cuando el ventilador está activo)	
Dimensiones (UPS) WxHxD	9,9x28x28,8 cm	9,9x28x41 cm	
Dimensiones (con caja) WxHxD	18x37,6x37,3 cm	18x37,6x49,5 cm	
Peso	7,4 Kg	11,8 Kg	13,1Kg
Entrada			
Número de fases	1F+N		
Tensión nominal	Monofásica 230Vac		
Rango de voltaje de entrada	+20%/-25%		
Frecuencia nominal	50/60 Hz (selección automática)		
Rango de frecuencia de entrada	+/-5%		
Salida			
Número de fases	1F+N		
Tensión nominal	Monofásica 230Vac		
Regulación de tensión (modo Line)	AVR (Automatic Voltage Regulation)		
Regulación de tensión (modo Batería)	+/-5%		
Frecuencia	50/60 Hz (selección automática)		
Forma de onda del inversor	Sinusoidal		
Capacidad de sobrecarga	< 130%		
Tiempo de transferencia	2 ms (típica)		
Batería			
Tipo	Ácido de plomo, sellado, sin mantenimiento		
Autonomía (típica)	10-30 min		
Especificación medioambiental			
Temperatura de trabajo	Desde 0 a 55 °C (recomendado desde 20 a 25 °C)		
Humedad	< 95% sin condensación		
Altitud máxima	3000 m		
Protección IP	IP20		
Certificaciones	CE (Estándares de referencia: seguridad IEC EN 62040-1; EMC IEC EN 62040-2; clasificación IEC EN 62040-3)		

© 2021 Tecnoware Power Systems. Los datos técnicos pueden ser variados sin previo aviso.

Disponible a petición con tensión nominal de entrada / salida de 110Vac o 120Vac y con enchufe de entrada y tomas de salida específico para su país.

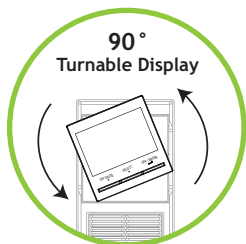

POWER FACTOR 0,9



Ups Evo DSP PLUS 1.200 Rack Tower PF 0,9



Ups Evo DSP MM 2.400 Rack Tower PF 0,9



Ups Evo DSP MM 3.600 Rack Tower PF 0,9



- 1 Toma de entrada
- 2 Protección térmica de entrada
- 3 Tomas de salida IEC320 C13 protección cortes de red
- 4 Tomas de salida IEC320 C19 protección cortes de red
- 5 Puerto USB
- 6 Puerto RS232
- 7 Slot para interface SNMP, Dry Contact o MODBUS
- 8 Conector EPO
- 9 Conector para Battery Box adicional

Características principales

- Para Local Area Network (LAN), Data Centers, Procesos industriales, Equipos electro medicina
- Formato convertible (Rack 19" o Tower) para display ajustable
- Factor de potencia 0.9
- Rectificador a IGBT
- Compatible con grupo electrógeno

- Sistema de recarga de la batería gestionado por microprocesador
- Batería Hot Swap
- By-pass estático
- Slot inteligente para tarjetas SNMP o Dry Contact o MODBUS
- Elevado rendimiento y bajo coste de funcionamiento
- Software UPS Management TecnoManager compatible con Windows, Mac OS X Unix, Linux, ecc.

HIGH EFFICIENCY
94%

Características Técnicas

Modelo UPS	EVO DSP PLUS 1.200 RACK TOWER PF 0,9	EVO DSP PLUS 2.400 RACK TOWER PF 0,9	EVO DSP PLUS 3.600 RACK TOWER PF 0,9
Código	FGCEDP1202RTIEC	FGCEDP2402RTIEC	FGCEDP3602RTIEC
Potencia nominal	1.200 VA	2.400 VA	3.600 VA
Potencia activa	1.080 W	2.160 W	3.240 W
Factor de potencia	0,9		
Tecnología	On-Line Doble Conversión sin transformador (VFI-SS-111)		
Ventilación	Forzada		
Nivel sonoro	< 45 dBA a 1 m		
Colocación	Posición Tower o armario Rack 19" (2U)		
Dimensiones (UPS) WxHxD	43,8x8,8x31 cm	43,8x8,8x41 cm	43,8x8,8x63 cm
Dimensiones (con caja) WxHxD	50x18x40 cm	56x18x50 cm	76x20x60 cm
Peso	12 Kg	19 Kg	29 Kg
Entrada			
Número de fases	1F+N		
Tensión nominal	208Vac/220Vac/230Vac/240Vac		
Rango de voltaje de entrada	110-300Vac		
Frecuencia nominal	50/60 Hz (seleccionable)		
Rango de frecuencia de entrada (modo On-Line)	+/- 7%		
Factor de potencia de entrada	0,99		
Salida			
Número de fases	1F+N		
Tensión nominal	208Vac/220Vac/230Vac/240Vac (seleccionable)		
Tensión estática de Regulación al 100%	±1%		
Carga lineal (en línea y modo de batería)	<2% (carga lineal), <8% (carga no lineal)		
Tensión THD a carga lineal nominal	3:1		
Factor de cresta	50/60 Hz (seleccionable)		
Frecuencia	±0,2 Hz		
Frecuencia de funcionamiento libre	Senoidal		
Forma de onda del inversor	110% sólo aviso audible, 110-130% durante 30 s, >130% durante 100 ms		
Capacidad de sobrecarga	94%, calculado en modo de doble conversión al 100% carga según normativa estándar 62040-3		
Eficiencia	0 ms (On-Line)		
Tiempo de transferencia			
Batería			
Tipo	Ácido de plomo, sellado, sin mantenimiento		
Autonomía (Típica)	10-30 min		
Extensiones de autonomía	Battery Box externo (opcional)		
Especificación medioambiental			
Temperatura de trabajo	Desde 0 a 55 °C (recomendado desde 20 a 25 °C)		
Humedad	< 95% sin condensación		
Altitud Máxima	3000 m		
Protección IP	IP20		
Certificaciones	CE (Estándares de referencia: seguridad IEC EN 62040-1; EMC IEC EN 62040-2; clasificación IEC EN 62040-3)		

© 2021 Tecnoware Power Systems. Los datos técnicos pueden ser variados sin previo aviso.

Accesorios

Modelo	Código
Bypass Box para UPS RT para 1.2 KVA a 3.6 KVA	FGCBBPIEC
Interface Dry Contact DB9	FGCEVODSDRY3
Interface Dry Contact 9 PIN	FGCEVODSDRY4

Modelo	Código
Interface SNMP Interna	FGCNETAG7
Interface ModBus RS485	FGCMODBUS
Kit 2 estantes para la instalación UPS Rack	FGCKITEVORT





- 1 Conector para conectar el Battery Box a la UPS 2 Conector para conectar otro Battery Box 3 Toma de alimentación para el cargador de batería
4 Fusible térmico para la protección del circuito del cargador de batería 5 Interruptor térmico del circuito de batería

Características principales

- Cargador de baterías interno en cada unidad
- Unidad expansible hasta el infinito
- Protección térmica circuito batería
- Simple conexionado con el SAI
- Formato convertible (Rack 19" o Tower)

Características Técnicas

Modelo	BATTERY BOX PARA EVO DSP PLUS 3.600 RACK TOWER PF 0,9	
Código	FBBEDP3602RT/09	FBBEDP3602RT/18
Colocación	Posición Tower o armario Rack 19" (2U)	
Dimensiones (caja) WxHxD	43,8x8,8x63 cm	
Dimensiones (con caja) WxHxD	60x24x75 cm	
Peso	30 Kg	43 Kg
Batería		
Tipo	Ácido de plomo, sellado, sin mantenimiento	
Cargador de batería interno		
Tensión nominal de entrada	230Vac	
Frecuencia nominal de entrada	50/60Hz	
Tensión nominal de carga	82,2Vdc	
Corriente máxima de carga	1A	
Protección		
Entrada de carga de la batería	Fusible térmico	
Circuito de batería	Interruptor magneto-térmico	
Especificación medioambiental		
Temperatura de trabajo	Desde 0 a 55 °C (recomendado desde 20 a 25 °C)	
Humedad	< 95% sin condensación	
Altitud máxima	3000 m	
Protección IP	IP20	
Certificaciones	CE	

© 2021 Tecnoware Power Systems. Los datos técnicos pueden ser variados sin previo aviso.



POWER FACTOR 0,9

- 1 Puerto RS232
- 2 Puerto USB
- 3 Slot para interface SNMP, Dry Contact o MODBUS (para EVO DSP Plus 6.5 PF 0,9 para reemplazar USB y RS232)
- 4 Conector EPO
- 5 Interruptor entrada de red
- 6 Bornero entrada/salida
- 7 Conector para añadir Battery Box
- 8 Conmutador Bypass manual para mantenimiento

Características principales

- Para Local Area Network (LAN), Data Centers, Procesos Industriales, Equipos electro medicina
- Factor de potencia 0,9
- Rectificador a IGBT
- Compatible con grupo electrógeno
- Sistema de recarga de la batería gestionado por microprocesador
- Extensión de autonomía mediante módulo externo (opcional, solo para EVO DSP PLUS 6.0-10.0 PF 0,9)
- By-pass estático y manual (solo para EVO DSP PLUS 6.0-10.0 PF 0,9)
- Software UPS Management TecnoManager compatible con Windows, Mac OS X, Unix, Linux, ecc.

HIGH EFFICIENCY
94%

Características Técnicas

Modelo UPS	EVO DSP PLUS 6.5 PF 0,9				EVO DSP PLUS 6.0 PF 0,9			EVO DSP PLUS 10.0 PF 0,9		
Código	FGCEVDP6503MM	FGCEVDP6MM2/00	FGCEVDP6MM2/C	FGCEVDP6MM2/D	FGCEVDP6MM2/E	FGCEVDP10MM2/00	FGCEVDP10MM2/C	FGCEVDP10MM2/D	FGCEVDP10MM2/E	
Potencia nominal	6.5 KVA	6 KVA				10 KVA				
Potencia activa	5.8 KW	5.4 KW				9 KW				
Factor de potencia	0,9									
Tecnología	On-Line Doble Conversión sin transformador (VFI-SS-111)									
Ventilación	Forzada									
Audible noise	< 48 dBA a 1 m	< 55 dBA a 1 m				< 58 dBA a 1 m				
Dimensiones (UPS) WxHxD	19x57,3x36,9 cm	19x68,8x36,9 cm				19x68,8x44,2 cm				
Dimensiones (con caja) WxHxD	33x83,5x50,5 cm	32x92,2x51,4 cm				32x92,2x58,7 cm				
Peso	46 Kg	18 Kg	57 Kg	62 Kg	65 Kg	23 Kg	62 Kg	67 Kg	70 Kg	
Entrada										
Número de fases	1F+N									
Tensión nominal	208Vac/220Vac/230Vac/240Vac									
Rango de voltaje de entrada	176Vac-300Vac del 50% al 100% de carga, 110Vac-300Vac fal 50% de carga									
Frecuencia nominal	50/60 Hz (seleccionable)									
Rango de frecuencia de entrada (modo On-Line)	±7%									
Factor de potencia de entrada	0,99									
Salida										
Número de fases	1F+N									
Tensión nominal	208Vac/220Vac/230Vac/240Vac									
Tensión estática de Regulación al 100% Carga lineal (en línea y modo de batería)	±1%									
Tensión THD a carga lineal nominal	<3% (carga lineal), <5% (carga no lineal)									
Factor de cresta	3:1									
Frecuencia	50/60 Hz (seleccionable)									
Estabilidad de frecuencia	±0,1 Hz									
Forma de onda del inversor	Senoidal									
Capacidad de sobrecarga (modo de línea)	110% para 30 minutos, 130% para 5 minutos, >130% para 10 segundos									
Capacidad de sobrecarga (modo de batería)	110% para 3 minutos, 130% para 30 segundos, >130% para 10 segundos									
Eficiencia	94%, calculado en modo de doble conversión al 100% carga según normativa estándar 62040-3									
Tiempo de transferencia	0 ms (On-Line)									
Batería										
Tipo	Ácido de plomo, sellado, sin mantenimiento									
Instalado	12 elementos	-	-	16 elementos	-	-	-	16 elementos	-	-
Extensiones de autonomía	Battery Box externo (opcional)									
Especificación medioambiental										
Temperatura de trabajo	Desde 0 a 55 °C (recomendado desde 20 a 25 °C)									
Humedad	< 95% sin condensación									
Altitud Máxima	3000 m									
Protección IP	IP20									
Certificaciones	CE (Estándares de referencia: seguridad IEC EN 62040-1; EMC IEC EN 62040-2; clasificación IEC EN 62040-3)									

© 2021 Tecnoware Power Systems. Los datos técnicos pueden ser variados sin previo aviso.

Accesorios

Modelo	Código
Bypass Box para Evo Dsp Plus 6.0 y 10.0	FGCBYP10MM2
Interface Dry Contact DB9	FGCEVODSDRY3
Interface Dry Contact 9 PIN	FGCEVODSDRY4

Modelo	Código
SNMP para Evo Dsp Plus MM	FGCNETAG7
Interface ModBus RS485	FGCMODBUS





- ① Fusible térmico para protección del circuito cargador de baterías ② Toma de alimentación del circuito cargador de baterías ③ Interruptor térmico de circuito de batería
④ Conector para conectar el Battery Box al UPS ⑤ Conector para conectar otro Battery Box

Características principales

- Cargador de batería interno en cada unidad
- Unidades expansibles hasta el infinito
- Protección del circuito térmico de la batería
- Fácil conexión con el SAI
- Dimensiones reducidas
- Fácil instalación y mantenimiento

Características Técnicas

Modelo	BATTERY BOX PARA EVO DSP PLUS 6.0-10.0 PF 0,9												
Código	FBBEVDP192A/00	FBBEVDP192A/07	FBBEVDP192A/14	FBBEVDP192A/21	FBBEVDP192A/28	FBBEVDP192A/09	FBBEVDP192A/18	FBBEVDP192A/27	FBBEVDP192A/36	FBBEVDP192A/11	FBBEVDP192A/22	FBBEVDP192A/33	FBBEVDP192A/44
Dimensiones WxHxD	25 x 83,3 x 80 cm												
Dimensiones (con caja) WxHxD	38 x 105,8 x 96,5 cm												
Peso	49 Kg	81,4 Kg	107,8 Kg	134,2 Kg	160,6 kg	90,5 kg	126 kg	161,5 Kg	197,1 Kg	98,2 Kg	141,4 Kg	184,6 Kg	227,8 Kg
Batería													
Tipo	Ácido de plomo, sellado, sin mantenimiento												
Cargador de batería interno													
Tensión nominal de entrada	230Vac												
Frecuencia nominal de entrada	50/60Hz												
Tensión nominal de carga	219,2Vdc												
Corriente máxima de entrada	Seleccionable	0,7A	1,4A	2,1A	2,8A	0,9A	1,8A	2,7A	3,6A	1,1A	2,2A	3,3A	4,4A
Protección													
Entrada de carga de la batería	Fusible térmico												
Circuito de batería	Interruptor magneto-térmico												
Especificación medioambiental													
Temperatura de trabajo	Desde 0 a 55 °C (recomendado desde 20 a 25 °C))												
Humedad	< 95% sin condensación												
Altitud Máxima	3000 m												
Protección IP	IP20												
Certificaciones	CE												

© 2021 Tecnoware Power Systems. Los datos técnicos pueden ser variados sin previo aviso.



POWER FACTOR 0,9

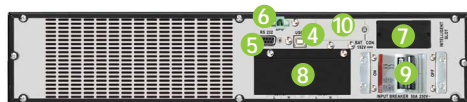

UPS Evo DSP Plus RM 6.0 PF 0,9

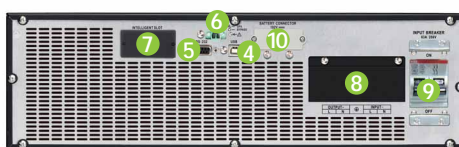

UPS Evo DSP Plus RM 10.0 PF 0,9

- 1 Display LCD 2 LED indicadores de estado 3 Botones multifunción 4 Puerto USB 5 Puerto RS232 6 Conector EPO
7 Slot para interface SNMP, Dry Contact o MODBUS 8 Bornera entrada/salida 9 Interruptor entrada red 10 Conector para Battery Box externo

Características principales

- Local Area Network (LAN), Data Centers
- Factor de potencia 0,9
- Rectificador a IGBT
- Compatible con grupo electrógeno
- Sistema de recarga de la batería gestionado por microprocesador
- By-pass estático
- Software UPS Management TecnoManager compatible con Windows, Mac OS X, Unix, Linux, ecc

HIGH EFFICIENCY
94%

Características Técnicas

Modelo UPS	EVO DSP PLUS 6.0 RACK MOUNT PF 0,9	EVO DSP PLUS 10.0 RACK MOUNT PF 0,9
Código	FGCEVDP6MMRM/00	FGCEVDP10MMRM/00
Potencia nominal	6 KVA	10 KVA
Potencia activa	5,4 KW	9 KW
Factor de potencia	0,9	
Tecnología	On-Line Doble Conversión sin transformador (VFI-SS-111)	
Ventilación	Forzada	
Nivel Sonoro	< 48 dBA a 1 m	
Dimensiones (UPS) WxHxD	43,8x8,8x50 cm (2U)	43,8x13,3x58 cm (3U)
Dimensiones (con caja) WxHxD	59x22x71 cm	59x26x78,5 cm
Peso	15 Kg	18 Kg
Equipado con	1 cable serie, software Tecnomanager y 2 anclajes metálicos para montaje en Rack 19"	
Entrada		
Numero de fases	1F+N	
Tensión nominal	208Vac/220Vac/230Vac/240Vac	
Rango de voltaje de entrada	176Vac-300Vac dal 50% al 100% de carico, 110Vac-300Vac fino al 50% de carico	
Frecuencia nominal	50/60 Hz (seleccionable)	
Rango de frecuencia de entrada (modo On-Line)	±7%	
Factor de potencia de entrada	0,99	
Salida		
Numero de fases	1F+N	
Tensión nominal	208Vac/220Vac/230Vac/240Vac	
Tensión estática de Regulación al 100%	±1%	
Carga lineal (en línea y modo de batería)	<3% (carga lineal), <6% (carga no lineal)	
Distorsionar el voltaje armónico THD	3:1	
Factor de cresta	50/60 Hz (seleccionable)	
Frecuencia	±0,1 Hz	
Stabilità frecuencia	Senoidal	
Forma de onda del inversor	110% para 10 minutos, 130% para 1 minuto, >130% para 1 segundo	
Capacidad de sobrecarga (modo de línea)	110% para 30 segundos, 130% para 10 minutos, >130% para 1 segundos	
Capacidad de sobrecarga (modo de batería)	94%, calculado en modo de doble conversión al 100% carga según normativa estándar 62040-3	
Eficiencia	0 ms (On-Line)	
Tiempo de transferencia	Bloque de terminales	
Conexiones de salida		
Batería (instalada dentro de la caja externa de la batería)		
Numero de baterías	16 (dentro del Battery box, para el funcionamiento de la UPS)	
Tiempo de carga de la batería (típico)	6-8 horas	
Extensiones de autonomía	Battery Box externo (opcional)	
Especificación medioambiental		
Temperatura de trabajo	Desde 0 a 55 °C (recomendado para 20 a 25 °C)	
Humedad	< 95% sin condensación	
Altitud Máxima	3000 m	
Protección IP	IP20	
Certificaciones	CE (Estándares de referencia: seguridad IEC EN 62040-1; EMC IEC EN 62040-2; clasificación IEC EN 62040-3)	

© 2021 Tecnoware Power Systems. Los datos técnicos pueden ser variados sin previo aviso.

Accesorios

Modelo	Código
Bypass Box para Evo Dsp Plus Rack Mount 6.0 e 10.0	FGCBYP10MMRM
Interface Dry Contact DB9	FGCEVODSDRY3
Interface Dry Contact 9 PIN	FGCEVODSDRY4
SNMP para Ups Evo Dsp Plus	FGCNETAG7
Interface ModBus RS485	FGCMODBUS
Kit 2 estantes para Rack UPS instalación	FGCKITEVORT



- 1 Protección térmica circuito cargador de batería 2 Toma de alimentación circuito cargador de batería 3 Interruptor térmico circuito batería
4 Cable para conectar el Battery Box al UPS 5 Conector para añadir otro Battery Box

Características principales

- Cargador de batería interno en cada unidad
- Unidad expansible hasta el infinito
- Protección térmica circuito batería
- Simple conexionado al SAI
- Batería Hot Swap
- Formato Rack 19", altura 3U
- El embalaje contiene por separado el Battery Box y Battery Pack

Características Técnicas

Modelo	BATTERY BOX PARA EVO DSP PLUS 6.0-10.0 RACK MOUNT PF 0,9			
Código	FBBEVDR192/00	FBBEVDR192/07	FBBEVDR192/09	FBBEVDR192/11
Dimensiones WxHxD	43,8 x 13,3 x 66,8 cm (3U)			
Dimensiones (con caja) WxHxD	59 x 26 x 87,5 cm			
Peso	10 Kg	49 Kg	53 Kg	56 Kg
Batería				
Tipo	Ácido de plomo, sellado, sin mantenimiento			
Cargador de batería interno				
Tensión nominal de entrada	230Vac			
Frecuencia nominal de entrada	50/60Hz			
Tensión nominal	219Vdc			
Corriente máxima de carga	Seleccionable	0,7A	0,9A	1,1A
Protección				
Entrada de carga de la batería	Fusible térmico			
Circuito de batería	Interruptor magneto-térmico			
Especificación medioambiental				
Temperatura de trabajo	Desde 0 a 55 °C (recomendado desde 20 a 25 °C)			
Humedad	< 95% sin condensación			
Altitud Máxima	3000 m			
Protección IP	IP20			
Certificaciones	CE			

© 2021 Tecnoware Power Systems. Los datos técnicos pueden ser variados sin previo aviso.

Fácil instalación



Para permitir una fácil instalación, el Battery Box y los Battery Pack vienen dispuestos por separado, dentro del mismo embalaje.

De esta manera el peso viene dividido en varias partes, facilitando la instalación del equipo.



Esto permite a un solo operador poder instalar fácilmente el Battery Box y sucesivamente los Battery Pack en su interior.



LOCAL AREA NETWORK



DATA CENTER



EASY HOT SWAP DESIGN

El innovador Hot Swap Design y la total independencia de cada módulo permiten un mantenimiento simple y rápido y posibles expansiones de potencia y autonomía.

FLEXIBLE MODULAR DESIGN

La arquitectura escalable permite aumentar fácilmente la potencia (de 20KVA a 300KVA), el nivel de redundancia (N + 1 o N + X) y el tiempo de respaldo simplemente con módulos UPS y módulos BATERÍA adicionales. Estas características permiten optimizar la inversión inicial.

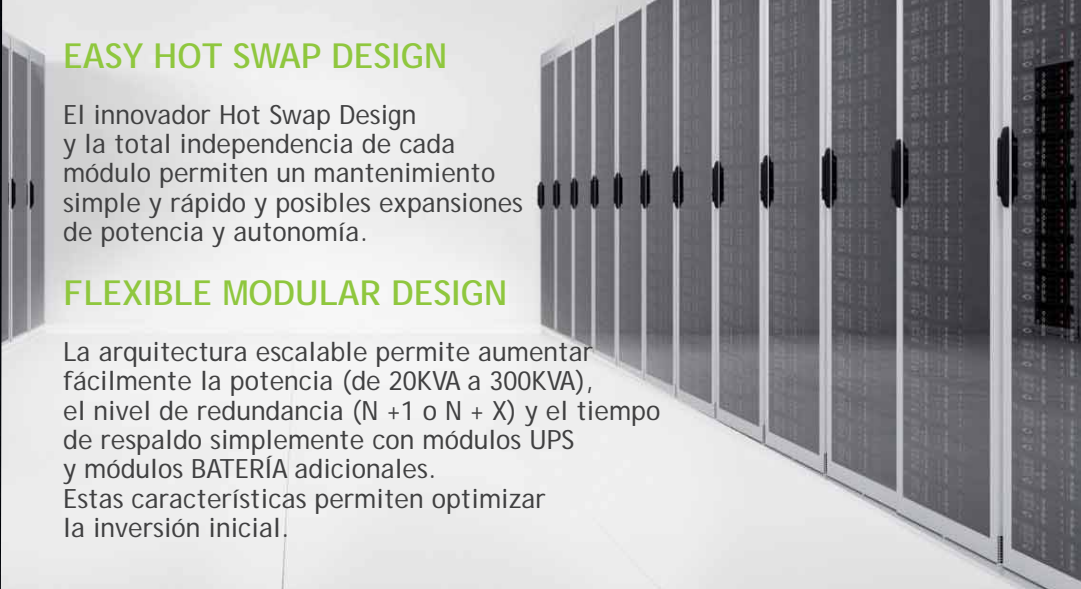

NO-DOWNTIME SYSTEM

El Sistema Hot Swap y la redundancia modular siempre aseguran máxima potencia incluso en caso de avería y sustitución del módulo o mantenimiento programado, un breve MTTR garantizando (tiempo promedio de reparación).



- 1- Display touch LCD 10"
- 2- Interruptores entrada/salida y Bypass para mantenimiento
- 3- Módulo STS y Tomas de Comunicación
- 4- Módulos de Potencia
- 5- Módulos de Bateria

POWER FACTOR 1

HIGH EFFICIENCY 96,5%

Data Centers, Local Area Networks (LAN), Procesos Industriales, Electromédico

Display touch LCD 10"

Compatible con generadores

Factor de potencia 1

Convertidor de frecuencia

Módulos de batería compartidos

Módulos de batería hasta 120 KVA contenidos en el mismo armario

Alto MTBF y Bajo MTTR

Software UPS Management TecnoManager compatible con Windows, Mac OS x, Unix, Linux, ecc.

Fácil instalación y mantenimiento

El By-pass de mantenimiento integrado garantiza la continuidad de las cargas críticas incluso durante el mantenimiento del UPS.



Fácil instalación y mantenimiento gracias al acceso frontal del panel de control y de las conexiones.





CONFIGURACIÓN FLEXIBLE DE LA AUTONOMIA

Battery Box dotado de arquitectura escalable y de Sistema Hot Swap para aumentar el Back-up Time y facilitar el mantenimiento de las baterías.



Módulo Batería

STS CON ALIMENTADOR REDUNDANTE

SIN RIESGO DE SHUTDOWN

	MÓDULO PARA UPS EVO DSP PLUS MODULAR HE	
	FGCEVDPM20TT	FGCEVDPM30TT
Código	FGCEVDPM20TT	FGCEVDPM30TT
Potencia módulos	20KVA	30KVA
Dimensiones WxHxD	44x13,2x65 cm (3U)	
Entrada		
Tensión Nominal	360Vac/380Vac/400Vac/415Vac (3F+N)	
Salida		
Tensión Nominal	360Vac/380Vac/400Vac/415Vac (3F+N)	
Batería		
Tensión Nominal	+/- 240Vdc (12Vdc x 40 pz)	
Máxima corriente de carga	6A	8A



Módulo UPS 30KVA



Módulo UPS 20KVA

Configuraciones



	CABINET UPS EVO DSP PLUS MODULAR HE (Módulo 20/30 KVA)					
	FGCEVDPM30B90K	FGCEVDPM30B120K	FGCEVDPM30B180K	FGCEVDPM42B120K	FGCEVDPM42B210K	FGCEVDPM42B300K
Código	FGCEVDPM30B90K	FGCEVDPM30B120K	FGCEVDPM30B180K	FGCEVDPM42B120K	FGCEVDPM42B210K	FGCEVDPM42B300K
Nivel	30U	30U	30U	42U	42U	42U
Potencia STS	90KVA	120KVA	180KVA	120KVA	210KVA	300KVA
Tipos de módulos de UPS instalables	30KVA o 20KVA					
Número máximo de módulos de UPS instalables	3	4	6	4	8	10
Planes de módulos de batería (4 módulos de batería para cada plan)	3 (12 Módulos)	-	-	5 (20 Módulos)	-	-
Máxima Potencia instalable con módulos de 20KVA	60KVA	80KVA	120KVA	80KVA	160KVA	200KVA
Máxima Potencia instalable con módulos de 30KVA	90KVA	120KVA	180KVA	120KVA	210KVA (si son instalados 8 pz, 1 está redundante)	300KVA



Pantalla táctil LCD 10"

SISTEMA PARALELABLE



	CABINET UPS EVO DSP PLUS MODULAR HE (Módulo 20 KVA)		
	FGCEVDPM30A80K	FGCEVDPM30A120K	FGCEVDPM42A200K
Código	FGCEVDPM30A80K	FGCEVDPM30A120K	FGCEVDPM42A200K
Altura	30U	30U	42U
Potencia STS	80KVA	120KVA	200KVA
Tipos de módulos de UPS instalables	20KVA		
Número máximo de módulos de UPS instalables	4	6	10
Planes de módulos de batería (4 módulos de batería para cada plan)	-		
Máxima Potencia instalable con módulos de 20KVA	80KVA	120KVA	200KVA

© 2021 Tecnoware Power Systems. Los datos técnicos pueden ser variados sin previo aviso.

UPS EVO DSP PLUS TM PF 1

10-20

Together on



Ups Evo DSP Plus 10-20 TM PF 1

- 1 Puerto RS232 2 Puerto USB 3 Conector EPO 4 Interface para conexión en paralelo 5 Slot para tarjeta SNMP, Dry Contact o MODBUS 6 Interruptor de entrada Bypass 7 Conmutador Bypass manual para mantenimiento 8 Interruptor de salida 9 Interruptor entrada de red 10 Conector para añadir Battery Box 11 Bornero entrada/salida

POWER FACTOR 1

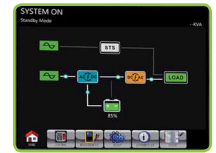

DISPLAY LCD en color touch

Características principales

- Para Local Area Networks (LAN), Data Centers, Procesos Industriales, Equipos de Electro medicina
- Factor de potencia 1
- Entrada doble red / Bypass
- Rectificador a IGBT's
- Compatibilidad con grupo electrógeno
- Sistema de recarga de batería gestionado por microprocesador
- By-pass estático y manual
- Ampliación hasta 3 unidades in paralelo con la Battery Box compartida
- Software UPS Management TecnoManager compatible con Windows, Mac OS X, Unix, Linux, ecc.

HIGH EFFICIENCY
96%

Características Técnicas

Modelo UPS	EVO DSP PLUS TM 10.0-20.0 PF 1							
Código	FGCEDP10TM/00	FGCEDP10TM/C	FGCEDP10TM/D	FGCEDP10TM/E	FGCEDP20TM/00	FGCEDP20TM/C	FGCEDP20TM/D	FGCEDP20TM/E
Potencia nominal	10 KVA			20 KVA				
Potencia activa	10 KW			20 KW				
Factor de potencia	1							
Tecnología	On-Line Doble Conversión sin transformador (VFI-SS-111)							
Ventilación	Forzada							
Dimensiones (UPS) WxHxD	25x82,6x63 cm							
Dimensiones (con caja) WxHxD	38,5x102,5x73,5 cm							
Peso	70Kg	116Kg	124Kg	128Kg	80Kg	150Kg	166Kg	173Kg
Entrada								
Número de fases	3F+N							
Tensión nominal	360Vac/380Vac/400Vac/415Vac							
Tensión nominal (F-N)	208Vac/220Vac/230Vac/240Vac							
Rango de voltaje de entrada (F-N)	176Vac-276Vac al 100% carga, 110Vac-300Vac al 50% carga							
Frecuencia nominal	50/60 Hz							
Rango de frecuencia de entrada (modo On-Line)	46-54 Hz o 56-64 Hz							
Distorsión armónica de corriente de entrada (THD)	≤4%							
Factor de potencia de entrada	0,99							
Salida								
Número de fases	1F+N							
Tensión nominal	208Vac/220Vac/230Vac/240Vac							
Regulación de voltaje (en línea y modo de batería)	±1%							
Tensión THD a carga lineal nominal	<2% (con carico lineare) - <5% (con carico distortente)							
Factor de cresta	3:1							
Frecuencia	50/60 Hz							
Estabilidad de frecuencia	±0,1 Hz							
Forma de onda del inversor	Senoidal							
Capacidad de sobrecarga (modo de línea)	110% para 60 minutos, 130% para 10 minutos, >150% per 1 segundo							
Capacidad de sobrecarga (modo de batería)	110% para 60 minutos, 130% para 10 minutos, >150% per 1 segundo							
Eficiencia	96%, calculado en modo de doble conversión al 100% carga según normativa estándar 62040-3							
Tiempo de transferencia	0 ms (On-Line)							
Batería								
Tipo	Ácido de plomo, sellado, sin mantenimiento							
Autonomía (típica)	-	10 min	15 min	20 min	-	10 min	15 min	20 min
Battery Box externo	Ver tarjeta Battery Box	-	-	-	Ver tarjeta Battery Box	-	-	-
Especificación medioambiental								
Temperatura de trabajo	Desde 0 a 55 °C (recomendado desde 20 a 25 °C, para alargar la vida de la batería)							
Humedad	< 95% sin condensación							
Altitud Máxima	3000 m							
Protección IP	IP20							
Certificaciones	CE (Estándares de referencia: seguridad IEC EN 62040-1; EMC IEC EN 62040-2; clasificación IEC EN 62040-3)							

© 2021 Tecnoware Power Systems. Los datos técnicos pueden ser variados sin previo aviso.

Accesorios

Modelo	Código
Kit de cables para Paralelo	FGCKITPARCA1
Interface SNMP Interna	FGCNETAG7
Interface ModBus RS485	FGCMODBUS

Modelo	Código
Interface Dry Contact DB9	FGCEVODSDRY3
Interface Dry Contact 9 PIN	FGCEVODSDRY4



**Características principales**

- Puerta frontal para acceso a la batería
- Protección circuito de batería mediante seccionador de fusibles
- Paneles laterales removibles
- Fácil mantenimiento

Características Técnicas

NUEVO

Modelo	BATTERY BOX PARA EVO DSP PLUS TT 10.0 PF 1									
Código	FBEP240B2/00	FBEP240B2/18	FBEP240B2/24	FBEP240B2/40	FBEP240B2/65	FBEP240B2/80	FBEP240B2/100	FBEP240B2/120	FBEP240C2/00	FBEP240C2/150
Dimensiones (Box) WxHxD	61 x 140 x 88 cm								81 x 190 x 98 cm	
Dimensiones (con caja) WxHxD	74 x 162,5 x 104,5 cm								94 x 212,5 x 114,5 cm	
Peso	175 Kg	294 kg	320 kg	420 kg	560 kg	625 Kg	755 kg	785 kg	285 kg	1.155 Kg
Equipado con	Cable de conexión entre Battery Box y UPS									
Batería										
Tipo	Plomo ácido, sellado, senza manutenzione									
Proteccion										
Circuito de Batería	Disconnecter									
Especificación ambiental										
Temperatura de trabajo	Desde 0 a 55 °C (recomendado desde 20 to 25 °C)									
Humedad	< 95% sin condensación									
Altitud maxima	3000 m									
IP proteccion	IP20									
Certificaciones	CE									

© 2021 Tecnoware Power Systems. Los datos técnicos pueden ser variados sin previo aviso.

**Características principales**

- Puerta frontal para acceso a la batería
- Protección circuito de batería mediante seccionador de fusibles
- Paneles laterales removibles
- Fácil mantenimiento

Características Técnicas

Modelo	BATTERY BOX PARA EVO DSP PLUS TT 20-30 PF 1											
Código	FBEP384B/00	BBEP384B/24	FBEP384B/40	FBEP384C/00	FBEP384C/65	FBEP384C/80	FBEP384D/00	FBEP384D/100	FBEP384D/120	FBEP384E/00	FBEP384E/140	FBEP384E/200
Dimensiones (Box) WxHxD	61 x 140 x 68 cm			81 x 140 x 88 cm			81 x 190 x 98 cm			121 x 190 x 98 cm		
Dimensiones (con caja) WxHxD	74 x 162,5 x 84,5 cm			94 x 162,5 x 104,5 cm			94 x 212,5 x 114,5 cm			134x 212,5 x 114,5 cm		
Peso	150 Kg	380 kg	770 kg	205 kg	820 kg	950 Kg	285 kg	1.250 kg	1.260 kg	350 Kg	1.670 kg	2.240 kg
Equipado con	Cable de conexión entre Battery Box y UPS											
Batería												
Tipo	Ácido de plomo, sellado, sin mantenimiento											
Proteccion												
Circuito de Batería	Disconnecter											
Especificación ambiental												
Temperatura de trabajo	Desde 0 a 55 °C (recomendado desde 20 to 25 °C)											
Humedad	< 95% sin condensación											
Altitud maxima	3000 m											
IP proteccion	IP20											
Certificaciones	CE											

© 2021 Tecnoware Power Systems. Los datos técnicos pueden ser variados sin previo aviso.

UPS EVO DSP PLUS TT PF 1

10-20-30

Together on



Ups Evo DSP Plus 10-20 TT PF 1

Ups Evo DSP Plus 30 TT PF 1

- 1 Puerto RS232
- 2 Puerto USB
- 3 Conector EPO
- 4 Interface para conexión en paralelo
- 5 Slot para tarjeta SNMP, Dry Contact o MODBUS
- 6 Interruptor de entrada Bypass
- 7 Conmutador Bypass manual para mantenimiento
- 8 Interruptor de salida
- 9 Interruptor entrada de red
- 10 Conector para añadir Battery Box
- 11 Bornero entrada/salida

POWER FACTOR 1

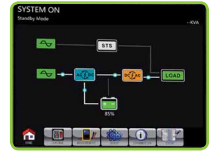

DISPLAY LCD en color touch

Características principales

- Para Local Area Networks (LAN), Data Centers, Procesos Industriales, Equipos de Electro medicina
- Factor de potencia 1
- Entrada doble red / Bypass
- Rectificador a IGBT's
- Compatibilidad con grupo electrógeno
- Sistema de recarga de batería gestionado por microprocesador
- By-pass estático y manual
- Ampliación hasta 3 unidades in paralelo con la Battery Box compartida
- Software UPS Management TecnoManager compatible con Windows, Mac OS X, Unix, Linux, ecc.

HIGH EFFICIENCY
96%

Características Técnicas

Modelo UPS	EVO DSP PLUS TT 10.0-20.0-30.0 PF 1											
Código	FGCEDP10TT/00	FGCEDP10TT/C	FGCEDP10TT/D	FGCEDP10TT/E	FGCEDP20TT/00	FGCEDP20TT/C	FGCEDP20TT/D	FGCEDP20TT/E	FGCEDP30TT/00	FGCEDP30TT/C	FGCEDP30TT/D	FGCEDP30TT/E
Potencia nominal	10 KVA			20 KVA			30 KVA					
Potencia activa	10 KW			20 KW			30 KW					
Factor de potencia	1											
Tecnología	On-Line Doble Conversión sin transformador (VFI-SS-111)											
Ventilación	Forzada											
Dimensiones (UPS) WxHxD	25x82,6x63 cm						30x100x81,5 cm					
Dimensiones (con caja) WxHxD	38,5x102,5x73,5 cm						38,5x120,5x92 cm					
Peso	70Kg	116Kg	124Kg	128Kg	80Kg	150Kg	166Kg	173Kg	95Kg	235Kg	268Kg	280Kg
Entrada												
Número de fases	3F+N											
Tensión nominal	360Vac/380Vac/400Vac/415Vac											
Tensión nominal (F-N)	208Vac/220Vac/230Vac/240Vac											
Rango de voltaje de entrada (F-N)	176Vac-276Vac al 100% carga, 110Vac-300Vac al 50% carga											
Frecuencia nominal	50/60 Hz											
Rango de frecuencia de entrada (modo On-Line)	46-54 Hz o 56-64 Hz											
Distorsión armónica de corriente de entrada (THD)	≤4%											
Factor de potencia de entrada	0,99											
Salida												
Número de fases	3F+N											
Tensión nominal	360Vac/380Vac/400Vac/415Vac (F-N: 208Vac/220Vac/230Vac/240Vac)											
Regulación de voltaje (en línea y modo de batería)	±1%											
Tensión THD a carga lineal nominal	<2% (con carico lineare) - <5% (con carico distorcente)											
Factor de cresta	3:1											
Frecuencia	50/60 Hz											
Estabilidad de frecuencia	±0,1 Hz											
Forma de onda del inversor	Senoidal											
Capacidad de sobrecarga (modo de línea)	110% para 60 minutos, 130% para 10 minutos, >150% per 1 segundo											
Capacidad de sobrecarga (modo de batería)	110% para 60 minutos, 130% para 10 minutos, >150% per 1 segundo											
Eficiencia	96%, calculado en modo de doble conversión al 100% carga según normativa estándar 62040-3											
Tiempo de transferencia	0 ms (On-Line)											
Batería												
Tipo	Ácido de plomo, sellado, sin mantenimiento											
Autonomía (típica)	-	10 min	15 min	20 min	-	10 min	15 min	20 min	-	10 min	15 min	20 min
Battery Box externo	Ver tarjeta Battery Box	-			Ver tarjeta Battery Box	-			Ver tarjeta Battery Box	-		
Especificación medioambiental												
Temperatura de trabajo	Desde 0 a 55 °C (recomendado desde 20 a 25 °C, para alargar la vida de la batería)											
Humedad	< 95% sin condensación											
Altitud Máxima	3000 m											
Protección IP	IP20											
Certificaciones	CE (Estándares de referencia: seguridad IEC EN 62040-1; EMC IEC EN 62040-2; clasificación IEC EN 62040-3)											

© 2021 Tecnoware Power Systems. Los datos técnicos pueden ser variados sin previo aviso.

Accesorios

Modelo	Código	Modelo	Código	Modelo	Código
Kit de cables para Paralelo	FGCKITPARCA1	Interface Dry Contact 9 PIN	FGCEVODSDRY4	Transf. de aislamiento Trifásico 20 KVA delta./est.	FGCIT20KTST
Interface SNMP Interna	FGCNETAG7	Transf. de aislamiento Trifásico 10 KVA est./est.	FGCIT10KSST	Transf. de aislamiento Trifásico 30 KVA est./est	FGCIT30KSST
Interface ModBus RS485	FGCMODBUS	Transf. de aislamiento Trifásico 10 KVA delta./est.	FGCIT10KTST	Transf. de aislamiento Trifásico 30 KVA delta./est.	FGCIT30KTST
Interface Dry Contact DB9	FGCEVODSDRY3	Transf. de aislamiento Trifásico 20 KVA est./est	FGCIT20KSST		





Características principales

- Puerta frontal para acceso a la batería
- Protección circuito de batería mediante seccionador de fusibles
- Paneles laterales removibles
- Fácil mantenimiento

Características Técnicas

NUEVO

Modelo	BATTERY BOX PARA EVO DSP PLUS TT 10.0 PF 1									
Código	FBEP240B2/00	FBEP240B2/18	FBEP240B2/24	FBEP240B2/40	FBEP240B2/65	FBEP240B2/80	FBEP240B2/100	FBEP240B2/120	FBEP240C2/00	FBEP240C2/150
Dimensiones (Box) WxHxD	61 x 140 x 88 cm								81 x 190 x 98 cm	
Dimensiones (con caja) WxHxD	74 x 162,5 x 104,5 cm								94 x 212,5 x 114,5 cm	
Peso	175 Kg	294 kg	320 kg	420 kg	560 kg	625 Kg	755 kg	785 kg	285 kg	1.155 Kg
Equipado con	Cable de conexión entre Battery Box y UPS									
Batería										
Tipo	Plomo ácido, sigillate, senza manutenzione									
Proteccion										
Circuito de Batería	Disconnecter									
Especificacion ambiental										
Temperatura de trabajo	Desde 0 a 55 °C (recomendado desde 20 to 25 °C)									
Humedad	< 95% sin condensación									
Altitud maxima	3000 m									
IP proteccion	IP20									
Certificaciones	CE									

© 2021 Tecnoware Power Systems. Los datos técnicos pueden ser variados sin previo aviso.



Características principales

- Puerta frontal para acceso a la batería
- Protección circuito de batería mediante seccionador de fusibles
- Paneles laterales removibles
- Fácil mantenimiento

Características Técnicas

Modelo	BATTERY BOX PER EVO DSP PLUS TT 20-30 PF 1											
Código	FBEP384B/00	BBEP384B/24	FBEP384B/40	FBEP384C/00	FBEP384C/65	FBEP384C/80	FBEP384D/00	FBEP384D/100	FBEP384D/120	FBEP384E/00	FBEP384E/140	FBEP384E/200
Dimensiones (Box) WxHxD	61 x 140 x 68 cm			81 x 140 x 88 cm			81 x 190 x 98 cm			121 x 190 x 98 cm		
Dimensiones (con caja) WxHxD	74 x 162,5 x 84,5 cm			94 x 162,5 x 104,5 cm			94 x 212,5 x 114,5 cm			134x 212,5 x 114,5 cm		
Peso	150 Kg	380 kg	770 kg	205 kg	820 kg	950 Kg	285 kg	1.250 kg	1.260 kg	350 Kg	1.670 kg	2.240 kg
Equipado con	Cable de conexión entre Battery Box y UPS											
Batería												
Tipo	Ácido de plomo, sellado, sin mantenimiento											
Proteccion												
Circuito de Batería	Disconnecter											
Especificacion ambiental												
Temperatura de trabajo	Desde 0 a 55 °C (recomendado desde 20 to 25 °C)											
Humedad	< 95% sin condensación											
Altitud maxima	3000 m											
IP proteccion	IP20											
Certificaciones	CE											

© 2021 Tecnoware Power Systems. Los datos técnicos pueden ser variados sin previo aviso.

UPS EVO DSP PLUS TT PF 1

40-60

Together on



Ups Evo DSP Plus 40-60 TT PF 1



Ups Evo DSP Plus 40 TT PF 1

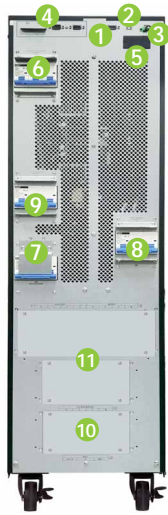

Ups Evo DSP Plus 60 TT PF 1

POWER FACTOR 1

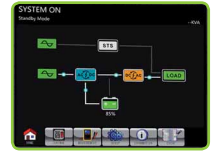

DISPLAY LCD en color touch

- 1 Puerto RS232 2 Puerto USB 3 Conector EPO 4 Interface para conexión en paralelo 5 Slot para tarjeta SNMP, Dry Contact o MODBUS 6 Interruptor de entrada Bypass
- 7 Conmutador Bypass manual para mantenimiento 8 Interruptor de salida 9 Interruptor entrada de red 10 Conector para añadir Battery Box 11 Bornero entrada/salida

Características principales

- Para Local Area Networks (LAN), Data Centers, Procesos Industriales, Equipos de Electro medicina
- Factor de potencia 1
- Rectificador a IGBT's
- Compatibilidad con grupo electrógeno
- Sistema de recarga de batería gestionado por microprocesador
- By-pass estático y manual
- Ampliación hasta 3 unidades (40KVA), hasta 6 unidades (60KVA) in paralelo con la Battery Box compartida
- Software UPS Management TecnoManager compatible con Windows, Mac OS X, Unix, Linux, ecc.

HIGH EFFICIENCY
96%

Características Técnicas

Modelo UPS	EVO DSP PLUS TT 40.0 PF 1				EVO DSP PLUS TT 60.0 PF 1
Código	FGCEDP40TT/00	FGCEDP40TT/2C	FGCEDP40TT/2D	FGCEDP40TT/2E	FGCEDP60TT/00
Potencia nominal	40 KVA				60 KVA
Potencia activa	40 KW				60 KW
Factor de potencia	1				
Tecnología	On-Line Doble Conversión sin transformador (VFI-SS-111)				
Ventilación:	Forzada				
Dimensiones (UPS) WxHxD	30x100x81,5cm				
Dimensiones (con caja) WxHxD	43x123,5x95,3cm				
Peso	95 Kg	236 Kg	268 Kg	280 Kg	100 Kg
Entrada					
Número de fases	3F+N				
Tensión nominal	360Vac/380Vac/400Vac/415Vac				
Tensión nominal (F-N)	208Vac/220Vac/230Vac/240Vac				
Rango de voltaje de entrada (F-N)	176Vac-276Vac al 100% carga, 110Vac-300Vac al 50% carga				
Frecuencia nominal	50/60 Hz				
Rango de frecuencia de entrada (modo On-Line)	±7%				
Distorsión armónica de corriente de entrada (THDI)	<9% al 50% carga, <6% al 100% carga				
Factor de potencia de entrada	0,99				
Salida					
Número de fases	3F+N				
Tensión nominal	360Vac/380Vac/400Vac/415Vac (F-N: 208Vac/220Vac/230Vac/240Vac)				
Regulación de voltaje (en línea y modo de batería)	±1%				
Tensión THD a carga lineal nominal	<2% (carga lineal) - <5% (carga no lineal)				
Factor de cresta	3:1				
Frecuencia	50/60 Hz				
Estabilidad de frecuencia	±0,1 Hz				
Forma de onda del inversor	Senoidal				
Capacidad de sobrecarga (modo de línea)	110% para 10 minutos, 130% para 1 minuto, >130% para 1 segundo				
Capacidad de sobrecarga (modo de batería)	110% para 30 segundos, 130% para 10 segundos, >130% para 1 segundo				
Eficiencia	96%, calculado en modo de doble conversión al 100% carga según normativa estándar 62040-3				
Tiempo de transferencia	0 ms (On-Line)				
Batería					
Tipo	Ácido de plomo, sellado, sin mantenimiento				
Autonomía (típica)	-	5 min	8 min	12 min	-
Battery Box externo	Ver tarjeta Battery Box	-	-	-	Ver tarjeta Battery Box
Especificación medioambiental					
Temperatura de trabajo	Desde 0 a 55 °C (recomendado desde 20 a 25 °C)				
Humedad	< 95% sin condensación				
Altitud Máxima	3000 m				
Protección IP	IP20				
Certificaciones	CE (Estándares de referencia: seguridad IEC EN 62040-1; EMC IEC EN 62040-2; clasificación IEC EN 62040-3)				

Accesorios

Modelo	Código
Kit de cables para Paralelo	FGCKITPARCA1
SNMP Interna	FGCNETAG7
Interface Dry Contact DB9	FGCEVODSDRY3
Interface Dry Contact 9 PIN	FGCEVODSDRY4
Interface ModBus RS485	FGCMODBUS

© 2021 Tecnoware Power Systems. Los datos técnicos pueden ser variados sin previo aviso.

Modelo	Código
Transf. de aislamiento Trifásico 40 KVA est./est.	FGCIT40KSST
Transf. de aislamiento Trifásico 40 KVA delta./est.	FGCIT40KTST
Transf. de aislamiento Trifásico 60 KVA est./est.	FGCIT60KSST
Transf. de aislamiento Trifásico 60 KVA delta./est.	FGCIT60KTST





Características principales

- Puerta frontal para acceso a la batería
- Paneles laterales removibles
- Protección circuito de batería mediante seccionador de fusibles
- Fácil mantenimiento

Características Técnicas

Modelo	BATTERY BOX PARA EVO DSP PLUS TT 40-60 PF 1											
Código	FBEP384B/00	BBEP384B/24	FBEP384B/40	FBEP384C/00	FBEP384C/65	FBEP384C/80	FBEP384D/00	FBEP384D/100	FBEP384D/120	FBEP384E/00	FBEP384E/140	FBEP384E/200
Dimensiones (Box) WxHxD	61 x 140 x 68 cm			81 x 140 x 88 cm			81 x 190 x 98 cm			121 x 190 x 98 cm		
Dimensiones (con caja) WxHxD	74 x 162,5 x 84,5 cm			94 x 162,5 x 104,5 cm			94 x 212,5 x 114,5 cm			134x 212,5 x 114,5 cm		
Peso	150 Kg	380 kg	770 kg	205 kg	820 kg	950 Kg	285 kg	1.250 kg	1.260 kg	350 Kg	1.670 kg	2.240 kg
Equipado con	Cable de conexión entre Battery Box y UPS											
Batería												
Tipo	Ácido de plomo, sellado, sin mantenimiento											
Proteccion												
Circuito de Batería	Disconnecter											
Especificacion ambiental												
Temperatura de trabajo	Desde 0 a 55 °C (recomendado desde 20 to 25 °C)											
Humedad	< 95% sin condensación											
Altitud maxima	3000 m											
IP proteccion	IP20											
Certificaciones	CE											

© 2021 Tecnoware Power Systems. Los datos técnicos pueden ser variados sin previo aviso.

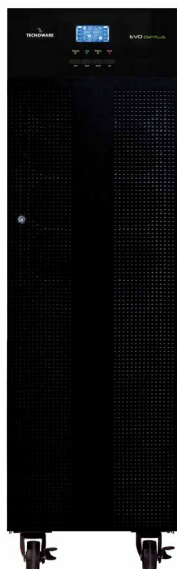

POWER FACTOR 0,9

Características principales

- Para Local Area Networks (LAN), Data Centers, Procesos Industriales, Equipos de Electro medicinal
- Factor de potencia 0,9
- Rectificador a IGBT's
- Interface avanzado con grupo electrógeno
- Sistema de recarga de batería gestionado por microprocesador
- By-pass estático y manual
- Ampliación hasta 3 unidades en paralelo
- Software UPS Management TecnoManager compatible con Windows, Mac OS X, Unix, Linux, ecc

HIGH EFFICIENCY
94%**Características Técnicas**

Modelo UPS	EVO DSP PLUS TT 80.0 PF 0,9
Código	FGCEVDP80TT/00
Potencia nominal	80 KVA
Potencia activa	72 KW
Factor de potencia	0,9
Tecnología	On-Line Doble Conversión sin transformador (VFI-SS-111)
Ventilación	Forzada
Dimensiones (UPS) WxHxD	36x101x79cm
Dimensiones (con caja) WxHxD	49x124,4x92,8cm
Peso	113 Kg
Entrada	
Número de fases	3F+N
Tensión nominal	360Vac/380Vac/400Vac/415Vac
Tensión nominal (F-N)	208Vac/220Vac/230Vac/240Vac
Rango de voltaje de entrada (F-N)	176Vac-276Vac al 100% de carico, 110Vac-300Vac al 50% de carico
Frecuencia nominal	50/60 Hz
Rango de frecuencia de entrada (modo On-Line)	±7%
Distorsión armónica de corriente de entrada (THDi)	<4%
Factor de potencia de entrada	0,99
Salida	
Número de fases	3F+N
Tensión nominal	360Vac/380Vac/400Vac/415Vac (F-N: 208Vac/220Vac/230Vac/240Vac)
Regulación de voltaje (en línea y modo de batería)	±1%
Tensión THD a carga lineal nominal	<2% (carga lineal) - <5% (carga no lineal)
Factor de cresta	3:1
Frecuencia	50/60 Hz
Estabilidad de frecuencia	±0,1 Hz
Forma de onda del inversor	Senoidal
Capacidad de sobrecarga (modo de línea)	110% para 10 minuto, 130% para 1 minuto, >130% para 1 segundo
Capacidad de sobrecarga (modo de batería)	110% para 30 segundos 130% para 10 segundos, >130% para 1 segundo
Eficiencia	94%, calculado en modo de doble conversión al 100% carga según normativa estándar 62040-3
Tiempo de transferencia	0 ms (On-Line)
Batería (instalada dentro de la caja externa de la batería)	
Tipo	Ácido de plomo, sellado, sin mantenimiento
Battery Box externo	Ver tarjeta Battery Box
Especificación medioambiental	
Temperatura de trabajo	Desde 0 a 55 °C (recomendado desde 20 a 25 °C)
Humedad	< 95% sin condensación
Altitud Máxima	3000 m
Protección IP	IP20
Certificaciones	CE (Estándares de referencia: seguridad IEC EN 62040-1; EMC IEC EN 62040-2; clasificación IEC EN 62040-3

© 2021 Tecnoware Power Systems. Los datos técnicos pueden ser variados sin previo aviso.

Accesorios

Modelo	Código	Modelo	Código
Kit Paralelo para Evo Dsp Plus TT 80 KVA	FGCKITPAREVDP8	Interface Dry Contact 9 PIN	FGCEVODSDRY4
Interface SNMP Interna	FGCNETAG7	Transf. de aislamiento Trifásico 80 KVA est./est.	FGCIT80KSST
Interface MODBUS RS485	FGCMODBUS	Transf. de aislamiento Trifásico 80 KVA delta./est.	FGCIT80KTST
Interface Dry Contact DB9	FGCEVODSDRY3		





Características principales

- Puerta frontal para acceso a la batería
- Paneles laterales removibles
- Protección circuito de batería mediante seccionador de fusibles
- Fácil mantenimiento

Características Técnicas

Modelo	BATTERY BOX PARA EVO DSP PLUS TT 80.0 PF 0,9											
Código	FBBEP384B/00	FBBEP384B/24	FBBEP384B/40	FBBEP384C/00	FBBEP384C/65	FBBEP384C/80	FBBEP384D/00	FBBEP384D/100	FBBEP384D/120	FBBEP384E/00	FBBEP384E/140	FBBEP384E/200
Dimension (Box) WxHxD	61 x 140 x 68 cm			81 x 140 x 88 cm			81 x 190 x 98 cm			121 x 190 x 98 cm		
Dimensiones (con caja) WxHxD	74 x 162,5 x 84,5 cm			94 x 162,5 x 104,5 cm			94 x 212,5 x 114,5 cm			134x 212,5 x 114,5 cm		
Peso	150 Kg	380 Kg	770 kg	205 Kg	820 kg	950 kg	285 Kg	1.250 kg	1.260 kg	350 Kg	1.670 kg	2.240 kg
Equipado con	Cable de conexión entre Battery Box y UPS											
Batería												
Tipo	Ácido de plomo, sellado, sin mantenimiento											
Protección												
Circuito de batería	Conmutador											
Especificación medioambiental												
Temperatura de trabajo	Desde 0 a 55 °C (recomendado desde 20 a 25 °C)											
Humedad	< 95% sin condensación											
Altitud Máxima	3000 m											
Proteccion IP	IP20											
Certificaciones	CE											

© 2021 Tecnoware Power Systems. Los datos técnicos pueden ser variados sin previo aviso.



Ups Evo DSP
Plus TT 100.0-120.0 PF 0,9

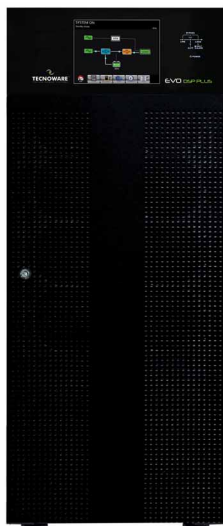

Ups Evo DSP
Plus TT 160.0-200.0 PF 0,9

**MÓDULO INTERNOS
CON FUNCIÓN
REDUNDANTE
(no intercambiables
en caliente)**

(UPS reemplaza la alimentación
en caso de falla de un módulo)

**POWER
FACTOR 0,9**



DISPLAY LCD 10"
en color touch

Características principales

- Para Local Area Networks (LAN), Data Centers, Procesos Industriales, Equipos de Electro medicina
- Pantalla LCD táctil a color
- Factor de potencia 0,9
- Rectificador a IGBT's
- Compatible con Generadores

- Modular internal structure for easy and quick maintenance
- Módulos internos con función redundante no intercambiables en caliente: el UPS reemplaza la alimentación en caso de falla de un módulo
- Sistema de recarga de batería gestionado por microprocesador
- By-pass estático y manual
- Ampliación hasta 2 unidades en paralelo
- Software UPS Management TecnoManager compatible con Windows, Mac OS X, Unix, Linux, ecc

**HIGH
EFFICIENCY
94%**

Características Técnicas

Modelo UPS	EVO DSP PLUS TT 100.0 PF 0,9	EVO DSP PLUS TT 120.0 PF 0,9	EVO DSP PLUS TT 160.0 PF 0,9	EVO DSP PLUS TT 200.0 PF 0,9
Código	FGCEVDP100TT/00	FGCEVDP120TT/00	FGCEVDP160TT/00	FGCEVDP200TT/00
Potencia Nominal	100 KVA	120 KVA	160 KVA	200 KVA
Potencia Activa	90 KW	108 KW	144 KW	180 KW
Factor de potencia	0,9			
Tecnología	On-Line Doble Conversion sin transformador (VFI-SS-111)			
Ventilacion	Forzada			
Dimensiones (UPS) WxHxD	56,7x101,5x94 cm		56,7x145,2x104 cm	
Dimensiones (con caja) WxHxD	69,7x124,9x107,8 cm		69,7x168,6x117,8 cm	
Peso	197 Kg	232 Kg	309 Kg	343 Kg
Entrada				
Numero de fases	3F+N			
Tension nominal	380Vac/400Vac/415Vac			
Rango de entrada voltaje (F-N)	176Vac-276Vac al 100% carga, 120Vac-276Vac al 70% carga			
Frecuencia Nominal	50/60 Hz			
Rango de frecuencia de entrada modo On-Line	±10%			
Distorsión armónica de la corriente de entrada (THDi)	≤4%			
Factor de potencia de entrada	0,99			
Salida				
Numero de fases	3F+N			
Tensión	380Vac/400Vac/415Vac			
Regulación de voltaje (On-Line y modo de batería)	±1%			
Distorsión de tensión armónica THD	<2% (carga lineal)			
Factor de cresta	3:1			
Frecuencia	50/60 Hz			
Estabilidad de frecuencia	±0,1 Hz			
Forma de onda del inversor	Sinusoidal			
Capacidad de sobrecarga	105-110% para 1 hora, 111-125% para 10 minutos, 126-150% para 1 minuto, >150% para 200 ms			
Eficiencia	94%, calculado en modo de doble conversión al 100% de carga de acuerdo con la regulación 62040-3			
Tiempo de transferencia	0 ms (On-Line)			
Batería (instalada dentro de la caja de batería externa)				
Tipo	Ácido de plomo, sellado, libre de mantenimiento			
Extensiones de autonomía	Ver tarjeta Battery Box			
Especificación medioambiental				
Temperatura de trabajo	Desde 0 a 55 °C (recomendado de 20 a 25 °C)			
Humedad	< 95% sin condensacion			
Altitud Maxima	3000 m			
IP proteccion	IP20			
Certificaciones	CE (Estándares de referencia: seguridad IEC EN 62040-1; EMC IEC EN 62040-2; clasificación IEC EN 62040-3)			

© 2021 Tecnoware Power Systems. Los datos técnicos pueden ser variados sin previo aviso.

Accesorios

Modelo	Código	Modelo	Código
Kit Paralelo para Evo Dsp Plus TT 100-200 KVA	FGCKITPAREVDP9	Transf. de aislamiento Trifásico 120 KVA est./est.	FGCIT120KSST
Interface SNMP Interna	FGCNETAG7	Transf. de aislamiento Trifásico 120 KVA delta./est.	FGCIT120KTST
Interface MODBUS RS485	FGCMODBUS	Transf. de aislamiento Trifásico 160 KVA est./est.	FGCIT160KSST
Interface Dry Contact DB9	FGCEVODSDRY3	Transf. de aislamiento Trifásico 160 KVA delta./est.	FGCIT160KTST
Interface Dry Contact 9 PIN	FGCEVODSDRY4	Transf. de aislamiento Trifásico 200 KVA est./est.	FGCIT200KSST
Transf. de aislamiento Trifásico 100 KVA est./est.	FGCIT100KSST	Transf. de aislamiento Trifásico 200 KVA delta./est.	FGCIT200KTST
Transf. de aislamiento Trifásico 100 KVA delta./est.	FGCIT100KTST		





Características principales

- Puerta frontal para acceso a la batería
- Paneles laterales removibles
- Protección circuito de batería mediante seccionador de fusibles
- Fácil mantenimiento

Características Técnicas

Modelo	BATTERY BOX PARA EVO DSP PLUS TT 100.0-120.0-160.0-200.0 PF 0,9										
Código	FBEP384B/00	FBEP384B/40	FBEP384C/00	FBEP384C/65	FBEP384C/80	FBEP384D/00	FBEP384D/100	FBEP384D/120	FBEP384E/00	FBEP384E/140	FBEP384E/200
Dimensiones (Box) WxHxD	61 x 140 x 68 cm		81 x 140 x 88 cm			81 x 190 x 98 cm			121 x 190 x 98 cm		
Dimensiones (con caja) WxHxD	74 x 162,5 x 84,5 cm		94 x 162,5 x 104,5 cm			94 x 212,5 x 114,5 cm			134x 212,5 x 114,5 cm		
Peso	150 Kg	770 kg	205 kg	820 kg	950 kg	285 Kg	1.250 kg	1.260 kg	359 Kg	1.670 kg	2.240 kg
Equipado con	Cable de conexión entre Battery Box y UPS										
Batería											
Tipo	Ácido de plomo, sellado, sin mantenimiento										
Proteccion											
Circuito de Batería	Disconnecter										
Especificacion ambiental											
Temperatura de trabajo	Desde 0 a 55 °C (recomendado desde 20 to 25 °C)										
Humedad	< 95% sin condensación										
Altitud maxima	3000 m										
IP proteccion	IP20										
Certificaciones	CE										

© 2021 Tecnoware Power Systems. Los datos técnicos pueden ser variados sin previo aviso.

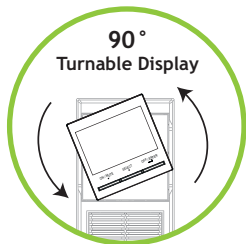

Ups CAB Evo DSP PLUS 1.200 Rack Tower PF 0,9



Ups CAB Evo DSP MM 2.400 Rack Tower PF 0,9



Ups CAB Evo DSP MM 3.600 Rack Tower PF 0,9



- 1 Toma de entrada
- 2 Protección térmica de salida
- 3 Tomas de salida IEC320 C13 protección cortes de red
- 4 Puntos de venta IEC320 C19 protegido por Blackout
- 5 Puerto USB
- 6 Puerto RS232
- 7 Slot para tarjeta SNMP, Dry Contact o MODBUS
- 8 Conector EPO
- 9 Conector para Battery Box adicional

Características principales

- Para la alimentación de los centros de transformación MT/BT en conformidad con la normativa CEI 0-16
- Diseño para disponer de la reserva de recarga para rearmar el UPS
- Formato convertible (Rack 19" o Tower) con display ajustable
- Factor de potencia 0,9
- Rectificador a IGBT's

- Compatible con grupo electrógeno
- Sistema de recarga de la batería gestionado por microprocesador
- batería Hot Swap
- Bypass estático
- Slot tarjeta inteligente SNMP o Dry Contact
- Alta eficiencia y bajo costo operativo
- Software UPS Management TecnoManager compatible con Windows, Mac OS X, Unix, Linux, ecc.

Cumple con la normativa
CEI 0-16

Características Técnicas

Modelo UPS	CAB EVO DSP PLUS 1.200 RT PF 0,9	CAB EVO DSP PLUS 2.400 RT PF 0,9	CAB EVO DSP PLUS 3.600 RT PF 0,9
Código	FGCEDP1202RTCAB	FGCEDP2402RTCAB	FGCEDP3602RTCAB
Potencia nominal	1.200 VA	2.400 VA	3.600 VA
Potencia activa	1.080 W	2.160 W	3.240 W
Factor de potencia	0,9		
Tecnología	On-Line Doble Conversión sin transformador (VFI-SS-111)		
Ventilación	Forzada		
Nivel Sonoro	< 45 dBA a 1 m		
Colocación	Posición de torre o armario rack 19" (2U)		
Dimensiones (UPS) WxHxD	43,8x8,8x31 cm	43,8x8,8x41 cm	43,8x8,8x63 cm
Dimensiones (con caja) WxHxD	50x18x40 cm	56x18x50 cm	76x20x60 cm
Peso	12 Kg	19 Kg	29 Kg
Entrada			
Numero de fases	1F+N		
Tensión nominal	208Vac/220Vac/230Vac/240Vac		
Rango de voltaje de entrada	110-300Vac		
Frecuencia nominal	50/60 Hz (seleccionable)		
Rango de frecuencia de entrada (modo On-Line)	+/- 7%		
Factor de potencia de entrada	0,99		
Salida			
Numero de fases	1F+N		
Tensión nominal	208Vac/220Vac/230Vac/240Vac (seleccionable)		
Tensión estática de Regulación al 100% carga lineal (en línea y modo de batería)	±1%		
Tensión THD a carga lineal nominal	<2% (carga lineal), <8% (carga no lineal)		
Fattore di cresta	5:1		
Frecuencia	50/60 Hz (seleccionable)		
Estabilidad de frecuencia	±0,2 Hz		
Forma de onda del inversor	Senoidal		
Capacidad de sobrecarga	110% alarma sonora solamente, 110-130% para 30 s, >130% para 100 ms		
Eficiencia	94%, calculado en modo de doble conversión al 100% carga segun normativa estándar 62040-3		
Tiempo de transferencia	0 ms (On-Line)		
Batería			
Tipo	Ácido de plomo, sellado, sin mantenimiento		
Autonomía (típica)	110 min con 50W	110 min con 100W	110 min con 150W
Extensiones de autonomía	A través Battery Box externas (opcional)		
Especificación medioambiental			
Temperatura de trabajo	Desde 0 a 55 °C (recomendado desde 20 a 25 °C)		
Humedad	< 95% sin condensación		
Altitud Máxima	3000 m		
Protección IP	IP20		
Certificaciones	CE (Estándares de referencia: seguridad IEC EN 62040-1; EMC IEC EN 62040-2; clasificación IEC EN 62040-3)		

© 2021 Tecnoware Power Systems. Los datos técnicos pueden ser variados sin previo aviso.

Accesorios

Modelo	Código
Bypass Box para UPS RT desde 1.2 KVA a 3.6 KVA	FGCBYPIEC
Interface Dry Contact DB9	FGCEVODSDRY3
Interface Dry Contact 9 PIN	FGCEVODSDRY4

Modelo	Código
Interface SNMP Interna	FGCNETAG7
Interface ModBus RS485	FGCMODBUS
Kit 2 estantes para Rack UPS instalación	FGCKITEVORT





- 1 Conector para conectar el Battery Box al UPS 2 Conector para conectar otro Battery Box 3 Toma de alimentación del circuito cargador batería
4 Fusible térmico para protección del circuito cargador batería 5 Interruptor térmico de circuito de batería

Características principales

- Cargador batería interno en cada unidad
- Unidad expansible hasta el infinito
- Protección térmica circuito batería
- Simple conexionado al UPS
- Formato convertible (Tower o Rack 19")

Características Técnicas

Modelo	BATTERY BOX PARA CAB EVO DSP PLUS 3.600 RT PF 0,9	
Código	FBBEDP3602RT/09	FBBEDP3602RT/18
Colocación	Posición de torre o armario rack 19" (2U)	
Dimensiones (Box) WxHxD	43,8x8,8x63 cm	
Dimensiones (con caja) WxHxD	60x24x75 cm	
Peso	30 Kg	43 Kg
Batería	Ácido de plomo, sellado, sin mantenimiento	
Tipo	Ácido de plomo, sellado, sin mantenimiento	
Cargador de batería interno		
Tensión nominal de entrada	230Vac	
Frecuencia nominal de entrada	50/60Hz	
Tensión nominal de carga	82,2Vdc	
Corriente máxima de carga	1A	
Protección		
Entrada de carga de la batería	Fusible térmico	
Circuito de batería	Interruptor magneto-térmico	
Especificación medioambiental		
Temperatura de trabajo	Desde 0 a 55 °C (recomendado desde 20 a 25 °C)	
Humedad	< 95% sin condensación	
Altitud Máxima	3000 m	
Protección IP	IP20	
Certificaciones	CE	

© 2021 Tecnoware Power Systems. Los datos técnicos pueden ser variados sin previo aviso.



- 1 Interruptor de salida 2 Fusibili termici 3 Puerto de comunicación USB 4 Puerto de comunicación RS232 5 Selector preferencia de fuente de alimentación
- 6 LED programación prioridad 7 LED disponibilidad tensión de entrada 8 LED disponibilidad tensión salida 9 LED de fallo 10 Pulsador para desactivar la alarma
- 11 Slot para interface SNMP 12 Bornera de contactos secos 13 Tomas de salida (IEC 320 C13) 14 Tomas de entrada (IEC 320 C19)
- 15 Tomas de entrada (IEC 16A) 16 Input Terminal Block 17 Output Terminal Block

Características principales

- Posibilidad de alimentación de dos fuentes diversas
- Doble alimentación para la redundancia
- Selección manual de la fuente de alimentación prioritaria desde el panel frontal
- Formato rack da 19" (1U)
- Puertos de comunicación USB y RS232
- Software Management ATS Monitor compatible con Windows

Características Técnicas

ATS Modelo	AUTOMATIC TRANSFER SWITCH 16A	AUTOMATIC TRANSFER SWITCH 30A
Código	FGCATS1601MM	FGCATS3001MM
Dimensiones (DxWxH)	48,3 (19") x 4,4 (1U) x 33 cm	
Peso	5 Kg	6 Kg
Puerto de comunicación	USB/RS-232	
Entrada		
Tensión de entrada	230 Vac	
Rango tensión de entrada	180 Vac - 258 Vac	
Frecuencia nominal	50/60 Hz	
Máxima corriente de entrada	16A	30A
Tomas de entrada	2 x IEC 320 C20	2 x Terminal
Salida		
Tensión nominal	230 Vac	
Máxima corriente de salida	10 A para IEC 320 C13 - 16 A para IEC 320 C19	30 A para Terminal - 10 A para IEC 320 C13 - 16 A para IEC 320 C19
Conectores de salida	8 x IEC 320 C13 - 1 x IEC 320 C19	1 x Terminal- 4 x IEC 320 C13 - 1 x IEC 320 C19
Tiempo de transferencia	9-12ms (típica), 16 ms max	
Especificación medioambiental		
Temperatura de trabajo	Desde -5 a 45 °C	
Humedad	< 95% sin condensación	

© 2021 Tecnoware Power Systems. Los datos técnicos pueden ser variados sin previo aviso.

Accesorios

Modelo	Código
SNMP interna para ATS	FGCNETAG9



EMBALAJE INDIVIDUAL

Power Battery 12V 5Ah

Power Battery 12V 7.2Ah

Power Battery 12V 9Ah

Power Battery 12V 11Ah

Características principales

- Para UPS, sistemas alimentación de emergencia, centros de procesamiento de datos, sistemas de seguridad y alarma
- Baterías de plomo ácido selladas
- Sin mantenimiento
- Mono-bloc 12Vdc
- Las baterías están diseñadas para sistemas descargas de regular, larga y profunda
- Alto rendimiento cíclico
- Fácil de instalar
- No es peligroso para el transporte por carretera/ferrocarril/mar o aire
- Embalado individualmente

Características Técnicas

Modelo	Power Battery 12V 5Ah-7.2Ah-9Ah-11Ah			
Código	EACPE12V05ATWB	EACPE12V7A2TWB	EACPE12V09ATWB	EACPE12V11ATWB
Caja	Caja individual 12Vdc			
Tensión nominal	12Vdc			
Capacitá	5Ah	7.2Ah	9Ah	11Ah
Dimensiones (DxWxH)	90 x 101 x 70 mm		151 x 94 x 65 mm	
Peso	1,65 Kg	2,22 Kg	2,65 Kg	2,83 Kg
Tipo de terminal	Faston 6,35mm	Faston 6,35mm	Faston 6,35mm	Faston 6,35mm
Resistencia interna	Aprox 26 mΩ toda carga	Aprox 28 mΩ toda carga	Aprox 19 mΩ toda carga	Aprox 12,5 mΩ toda carga
Material container	ABS			
Características Técnicas eléctricas				
Tensión en stand-by	13,50-13,80Vdc a 25°C			
Tensión de ciclo	14,4-15,0Vdc a 25°C			
Carga de corriente inicial	1,25A Max	1,8A Max	2,7A Max	2,9A Max
Corriente máxima de carga	1,5A Max		2,6A Max	2,8A Max
Tiempo de carga	6-8 horas			
Corriente máxima de descarga	75A (5s)	105A (5s)	135A (5s)	140A (5s)
Especificación medioambiental				
Temperatura de trabajo	Descarga: de -15 a 50°C, Carga: de 0 a 40°C, Almacenamiento: de -15 a 40°C			
Temperatura nominal de trabajo	25±3°C			
Capacidad afectada por la temperatura	40°C: 103%, 25°C: 100%, 0°C: 86%			

© 2021 Tecnoware Power Systems. Los datos técnicos pueden ser variados sin previo aviso.

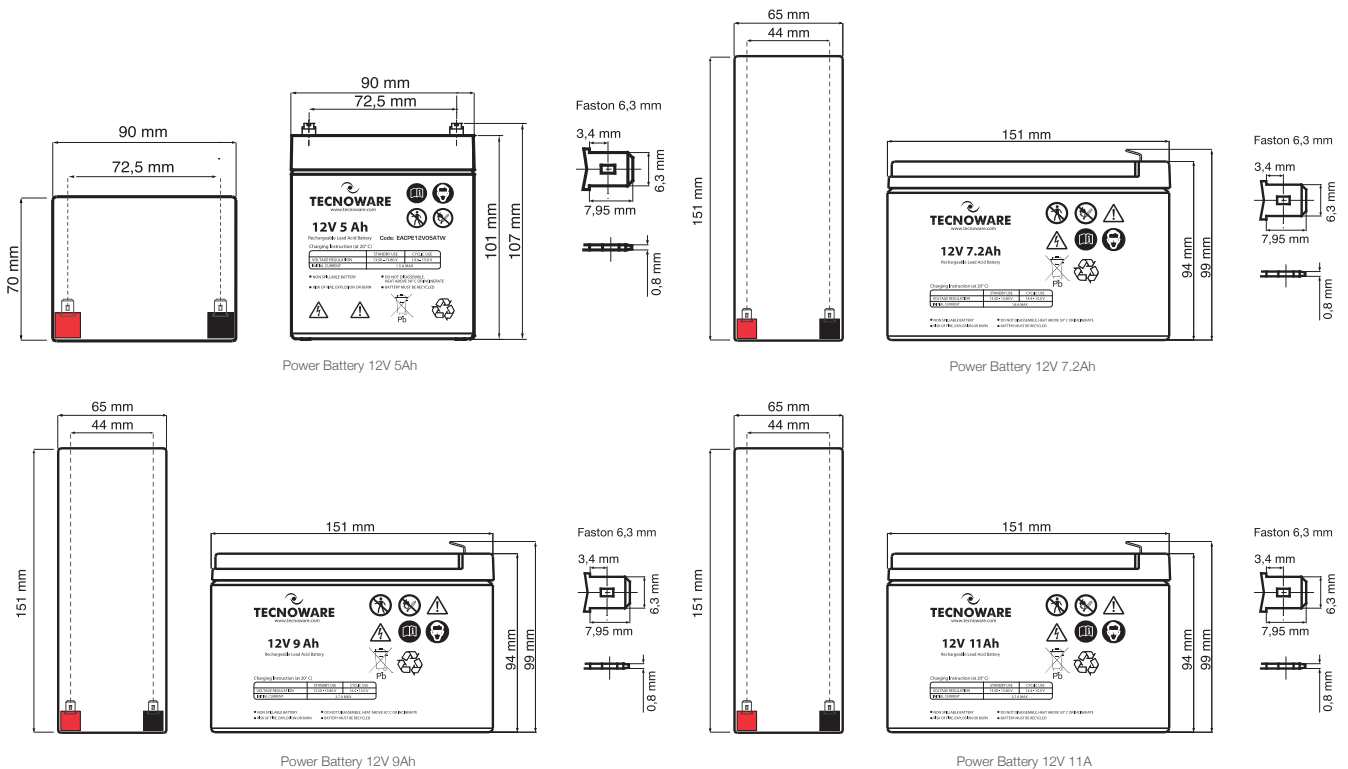

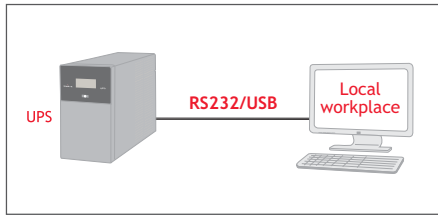

El software de comunicación se puede descargar gratuitamente de www.tecnoware.com. Instalándolo en el ordenador permite controlar en tiempo real, mediante el puerto serie RS232 o USB, el estado de la red de alimentación, el funcionamiento de la UPS, el estado de la carga y la eficiencia de la batería. En caso de anomalía de la red eléctrica, el software procederá de forma automática a salvar todos los ficheros abiertos y, sucesivamente, de manera ordenada, procederá al cierre del sistema operativo y apagado del equipo, antes que la autonomía de la UPS se haya agotado. Además el software monitoriza, analiza y registra un gran número de parámetros relativos al funcionamiento de la UPS. Visualiza en tiempo real, en forma de gráfico, la tensión de entrada y salida, la frecuencia, la carga conectada a la UPS, la temperatura de trabajo y el estado de las baterías.

TecnoManager para Windows

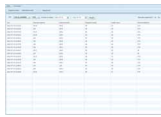

Medidas parámetros

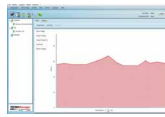

Gráficos



Ventana principal

TecnoManager para Mac OS X



Medidas parámetros



Gráficos



Ventana principal

Compatibilidad de software

	TecnoManager ¹	ATS Monitor ²
Era Plus 650-2.600	•	
Era Plus Strip 1.000	•	
Era LCD RM 850-1.100	•	
Exa PLUS 1.000-2.000	•	
Evo DSP Plus RT 1.200-3.600	•	
Evo DSP Plus 6-10	•	
Evo DSP Plus RM 6-10	•	
Evo DSP Plus Modular 20-300	•	
Evo DSP Plus TM/TT 10-200	•	
ATS		•

- 1) Compatible con Windows, Mac OS X, Unix, Linux, ecc.
2) Compatible con Windows

Interface SNMP

(Conexión mediante red LAN RJ45)

La interface SNMP (Simple Network Management Protocol) permite la conexión y la configuración de la UPS en una red (LAN) de ordenadores. Cada interface SNMP proporciona el software necesario para la supervisión y gestión del UPS a través de LAN, compatible con la mayoría de los sistemas operativos.

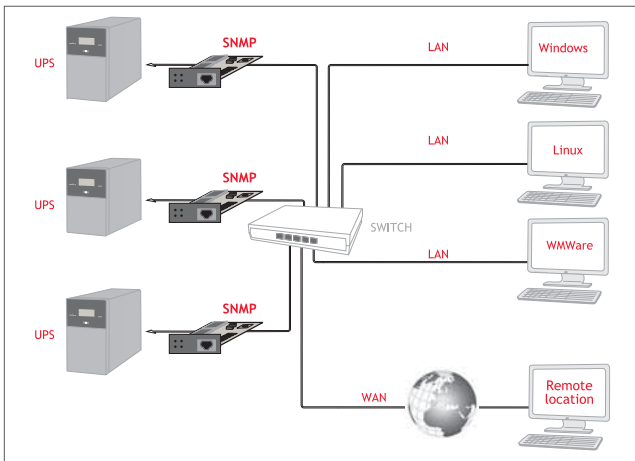

Compatibilidad de interface SNMP

	FGCNETAG7	FGCNETAG9
Evo DSP Plus RT 1.200-3.600	•	
Evo DSP Plus 6-10	•	
Evo DSP Plus RM 6-10	•	
Evo DSP Plus Modular 20-300	•	
Evo DSP Plus TM/TT 10-200	•	
ATS		•



Configurazione IP

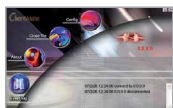

Finestra principale



NetAgent Web Manager

Tarjeta de contacto libre de voltaje (Dry Contact)

La tarjeta Dry Contact proporciona contactos a relés libres de potencial (Dry Contacts) capaces de identificar los estados de funcionamiento y alarma general. Puede utilizarse para interactuar con los sistemas que gestionan los procesos industriales.

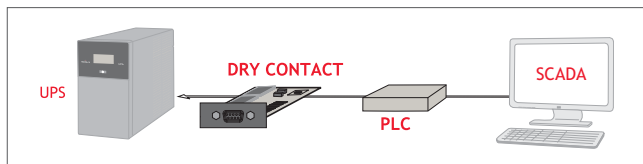

Compatibilidad de interface Dry Contact

	FGCEVODSDRY3	FGCEVODSDRY4	DI SERIE
Evo DSP Plus RT 1.200-3.600	•	•	
Evo DSP Plus 6-10	•	•	
Evo DSP Plus RM 6-10	•	•	
Evo DSP Plus Modular 20-300	•	•	
Evo DSP Plus TM/TT 10-200	•	•	
ATS			•

Interface MODBUS RS485

La interface MODBUS RS485 permite la conexión de UPS y PC a través del protocolo MODBUS. Tiene protocolo MODBUS RTU, incluye lectura y escritura de registros y proporciona la interface RS485/RS232.

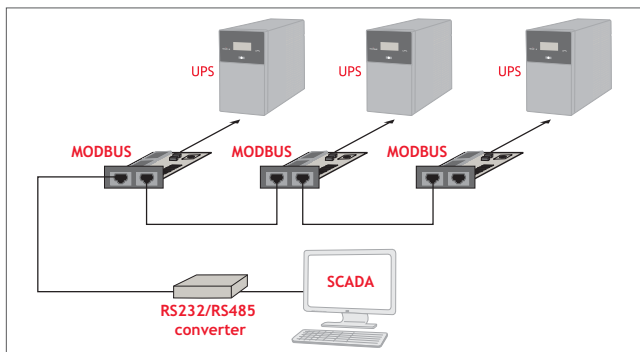

Compatibilidad de interface MODBUS RS485

	FGCMODBUS
Evo DSP Plus RT 1.200-3.600	•
Evo DSP Plus 6-10	•
Evo DSP Plus RM 6-10	•
Evo DSP Plus Modular 20-300	•
Evo DSP Plus TM/TT 10-200	•



MODBUS Manager



- 1 Conmutador de red 2 Tomas de salida 3 Cable de alimentación 4 Bornero entrada/salida 5 Interruptor Bypass

Características principales

- Usuarios domésticos, Sistemas de iluminación, Procesos Industriales, Comunicaciones, Equipos de Electro medicina
- Alta velocidad de estabilización
- Alta eficiencia
- No hay estabilización de caídas
- No genera distorsión armónica
- La administración cambia de 0 a 100% de carga

Características Técnicas

Modelo	ESTABILIZADORES ELECTRÓNICOS MONOFÁSICO 1.2-12					
Código	FSTEL1K2M	FSTEL2K5M	FSTEL3K5M	FSTEL6KM	FSTEL9KM	FSTEL12KM
Potencia nominal	1.2 KVA	2.5 KVA	3.5 KVA	6 KVA	9 KVA	12 KVA
Potencia activa	1 KW	2 KW	2.8 KW	4.8 KW	7.2 KW	9.6 KW
Factor de potencia	0,8					
Tecnología	Estabilización electrónica					
Dimensión WxHxD	26x20,5x38 cm		26x20,5x43,5 cm		33x51,2x40 cm	
Dimensiones (con caja) WxHxD	38x30x54 cm				39x75x47 cm	
Peso	12 Kg	18 Kg	20 Kg	26 Kg	39 Kg	50 Kg
Entrada						
Numero de fases	1F+N					
Tensión nominal	230Vac					
Rango de voltaje de entrada	145Vac-280Vac					
Frecuencia nominal	50/60 Hz					
Salida						
Numero de fases	1F+N					
Tensión nominal	230Vac					
Estabilidad de tensión	±3%					
Frecuencia nominal	50/60 Hz					
Especificación medioambiental						
Temperatura de trabajo	Desde 0 a 55 °C					
Humedad	< 95% sin condensación					
Altitud Máxima	3000 m					
Protección IP	IP20					
Certificaciones	CE					

© 2021 Tecnoware Power Systems. Los datos técnicos pueden ser variados sin previo aviso.



Trifásico de 3.5KVA a 35KVA

Trifásico de 50KVA a 120KVA

- 1 Conmutador de red 2 Interruptor Bypass 3 Bornera entrada/salida

Características principales

- Usuarios domésticos, Sistemas de iluminación, Procesos Industriales, Comunicaciones, Equipos de Electro medicina
- Alta velocidad de estabilización
- Alta eficiencia
- No hay estabilización de caídas
- No genera distorsión armónica
- La administración cambia de 0 a 100% de carga

Características Técnicas

Modelo	ESTABILIZADORES ELECTRÓNICOS TRIFÁSICO 9-100				
Código	FSTEL9KT	FSTEL25KT	FSTEL35KT	FSTEL75KT	FSTEL100KT
Potencia nominal	9 KVA	25 KVA	35 KVA	75 KVA	100 KVA
Potencia activa	7.2 KW	20 KW	28 KW	60 KW	80 KW
Factor de Potencia	0,8				
Tecnología	Estabilización electrónica				
Dimensión WxHxD	33x70,5x52,5 cm	36,6x81,2x58 cm		54x111x72 cm	
Dimensiones (con caja) WxHxD	43x91x60 cm	43x102x64 cm		61x125x79 cm	
Peso	59 Kg	103 Kg	141 Kg	225 Kg	246 Kg
Entrada					
Numero de fases	3F+N				
Tensión nominal	400Vac				
Rango de voltaje de entrada	251Vac-480Vac		280Vac-480Vac		
Frecuencia nominal	50/60 Hz				
Salida					
Numero de fases	3+N				
Tensión nominal	400Vac				
Regulación de tensión	±3%				
Frecuencia nominal	50/60 Hz				
Especificación medioambiental					
Temperatura de trabajo	Desde 0 a 55 °C				
Humedad	< 95% sin condensación				
Altitud Máxima	3000 m				
Protección IP	IP20				
Certificaciones	CE				

© 2021 Tecnoware Power Systems. Los datos técnicos pueden ser variados sin previo aviso.



Stabilizer Power REG 1.000 VA

- 1 Pulsador on/off 2 Led AVR/Potencia 3 Cable de alimentación 4 Fusible de entrada 5 Tomas de salida estabilizada 6 Puerto RJ11

Características principales

- Usuarios domésticos, Sistemas de iluminación, Procesos Industriales, Comunicaciones, Equipos de Electro medicina
- Alta velocidad de estabilización
- Alta eficiencia
- No hay estabilización de caídas
- No genera distorsión armónica
- La administración cambia de 0 a 100% de carga

Características Técnicas

Modelo	STABILIZER POWER REG 1.000
Código	FSTELPRE1000M
Potencia nominal	1.000 VA
Potencia activa	800 W
Factor de Potencia	0,8
Tecnología	Estabilización electrónica
Protección de línea telefónica/Modem	RJ11
Dimensión WxHxD	16,1x8,6x16,6 cm
Dimensiones (con caja) WxHxD	19,1x11,9x23,1 cm
Peso	2 Kg
Entrada	
Numero de fases	1F+N
Tensión nominal	230Vac
Regulación de tensión	180Vac-264 Vac
Frecuencia nominal	50 Hz
Salida	
Numero de fases	1F+N
Tensión nominal	230Vac
Regulación de tensión	±6%
Frecuencia nominal	50 Hz
Especificación medioambiental	
Temperatura de trabajo	Desde 0 a 55 °C
Humedad relativa	< 95% sin condensación
Altitud Máxima	3000 m
Protección IP	IP20
Certificaciones	CE

© 2021 Tecnoware Power Systems. Los datos técnicos pueden ser variados sin previo aviso.



- 1 Pulsador on/off 2 Display tensión entrada 3 Display tensión salida 4 Selector retardo inicio función de estabilización: seleccionable 3 minutos 10 segundos
5 Selector tolerancia tensión entrada 6 Led AVR - Alimentación - Sobretensión/Subtensión 7 Cable de alimentación 8 Tomas de salida estabilizada 9 Toma de entrada

Características principales

- Usuarios domésticos, Sistemas de iluminación, Procesos Industriales, Comunicaciones, Equipos de Electro medicina
- Alta velocidad de estabilización
- Alta eficiencia
- No genera distorsión armónica
- La administración cambia de 0 a 100% de carga
- No hay estabilización de caídas

Características Técnicas

Modelo	STABILIZER POWER REG 2.000-3.000	
Código	FSTELPRE2000M	FSTELPRE3000M
Potencia nominal	2.000 VA	3.000 VA
Potencia activa	1.600 W	2.400 W
Factor de Potencia	0,8	
Tecnología	Estabilización electrónica	
Selector retardo inicio función de estabilización	Seleccionable 3 minutos-10 segundos	
Dimensión WxHxD	13x18x24 cm	15x20x30 cm
Dimensiones (con caja) WxHxD	19x24x39 cm	23x27x33 cm
Peso	6,6Kg	8,6 Kg
Entrada		
Numero de fases	1F+N	
Tensión nominal	230Vac	
Regulación de tensión	110Vac-280Vac o 150Vac-270Vac (seleccionable)	
Frecuencia nominal	50/60 Hz	
Salida		
Numero de fases	1F+N	
Tensione nominale	230Vac	
Regulación de tensión	±6%	
Frecuencia nominal	50/60 Hz	
Especificación medioambiental		
Temperatura de trabajo	Desde 0 a 55 °C	
Humedad relativa	< 95% sin condensación	
Altitud Máxima	3000 m	
Protección IP	IP20	
Certificaciones	CE	

© 2021 Tecnoware Power Systems. Los datos técnicos pueden ser variados sin previo aviso.



Rack Wall Pro 19"



Rack Floor Pro 19"

Características principales

- Rack Floor Pro y Rack Floor Server se entregan desmontados para aprovechar al máximo el espacio en el depósito y para facilitar las operaciones de movimiento.
- Puerta frontal de cristal templado fácilmente desmontable, con apertura a 180°
- Espesor de la chapa de la estructura portante 2 mm
- Espesor de las chapas de los paneles 1,2 mm
- Cuatro montantes de 19" de profundidad regulable
- Paneles laterales removibles. Cierre con llave
- Grado de protección IP20

Características Técnicas

Modelos Rack Wall Pro

Código	Ancho	Profundidad	Altura	Capacidad (U)
FRA16300	600	450	365	6
FRA16301			500	9
FRA16304	600	600	500	9
FRA16305			775	15

Modelos Floor Pro

Código	Ancho	Profundidad	Altura	Capacidad (U)
FRA16307	600	600	1300	24
FRA16310			1970	42
FRA16396	800	1000	1300	24
FRA16314			1970	42

Embalaje Rack Wall Pro

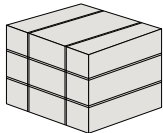

Embalaje Rack Floor Pro

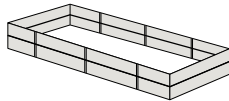

Bulto 1
Montantes estructurales
Montantes verticales

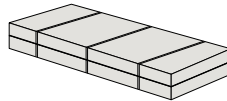

Bulto 2
Puerta frontal
Llaves de puerta frontal
Puerta posterior
Llaves para puerta trasera

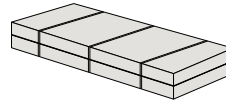

Bulto 3
Paneles laterales

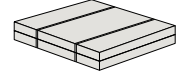

Bulto 4
Panel superior
Panel inferior
Montantes horizontales
Tapas
Tornillos y tuercas de montaje
Pies regulables
Ruedas de 2.0"
Distanciadores



PDU Horizontales
PDU Verticales
Patch Panels
Paneles Ciegos
Bandejas
Estantes Fijos
Bandejas Extraíbles
Distribuidores de Cables Horizontales
Ventilador Individual

Ventilador Individual con termostato
Unidades de Ventilación
Unidades de Ventilación con termostato
Distribuidores de Cables Verticales para Floor Pro y Floor Server
Pies
Ruedas
Zócalos
Tornillos y Tuercas

Configurador de Rack 19"

- Armarios Rack de pared
- Armarios Rack de suelo
- Armarios Server
- UPS
- PDU
- Patch Panel



TECNOWARE FCA16587 UTP CAT5E CABLE 24AWG



UTP Solid LAN Cable 305 m - FCA16587 - PVC

TECNOWARE FCA16468 UTP CAT5E CABLE 24AWG



UTP Solid LAN Cable 305 m - FCA16468 - PVC

TECNOWARE FCA16469 UTP CAT6 CABLE 24AWG



UTP Solid LAN Cable 305 m - FCA16469 - PVC

Conforme con
los Reglamentos
CPR 305/11



EXCLUSIVE
EXTRACTION SYSTEM

Características principales

- Para la transmisión de datos, Patch, Sistemas de cableado estructurado
- Caja de cartón fuerte
- Conforme con los Reglamentos CPR 305/11
- Cable Sistema de Extracción soporte de plástico
- Longitud del cable 305 m

Características Técnicas

Modelo	SOLID LAN CABLE 305 m - CAT. 5E - CAT 6 - PVC		
Código	FCA16587	FCA16468 NUEVO	FCA16469 NUEVO
Categoría	Cat. 5E UTP		
Longitud del cable	305 m		
Categoría de certificación	El instrumento para la certificación de la categoría de los parámetros puede ser no conforme		
Clase de reacción al fuego	Eca		
Sustancias peligrosas	Nada		
Conductores interiores	4x2 (4 pares) - Rígido en CCA (Aluminio revestido de cobre)	4x2 (4 pares) - Rígido en cobre	
Sección del conductor	24 AWG		
Aislamiento de conductores individuales	Poliétileno		
Conductores separadores	PVC		
Sistema de conexión	EIA/TIA 568 A and B		
Vaina exterior	PVC		
Color del cable	Grigio		
Referencia métrica progresiva	Si		
Compliance	EIA/TIA 568 B.2 - ISO IEC 11801 - EN 50575:2014+A1:2016		

© 2021 Tecnoware Power Systems. Los datos técnicos pueden ser variados sin previo aviso.

Embalaje



TECNOWARE FCA17334 UTP CAT6 CABLE 24AWG

UTP Solid LAN Cable 305 m - FCA17334 - LSZH Pure Copper

TECNOWARE FCA17333 UTP CAT5E CABLE 24AWG

UTP Solid LAN Cable 305 m - FCA17333 - LSZH Pure Copper

Conforme con
los Reglamentos
CPR 305/11



Características principales

- Para la transmisión de datos, Patch, Sistemas de cableado estructurado
- Pure copper conductor interno
- Caja de cartón fuerte
- Conforme con los Reglamentos CPR 305/11
- Sistema de extracción de cables con carrete
- Longitud del cable 305 m

Características Técnicas

Modelo	SOLID LAN CABLE 305 m - CAT. 5E - CAT 6 - LSZH PURE COPPER	
Código	FCA17334	FCA17333
Categoría	Cat. 6 UTP	Cat. 5E UTP
Categoría de certificación	SI (Test Fluke Pass)	
Clase de reacción al fuego	Eca	
Sustancias peligrosas	Nada	
Conductores interiores	4x2 (4 pares) - Rígido en cobre puro	
Sección del conductor	24 AWG	
Aislamiento de conductores individuales	Polietileno	
Conductores separadores	PVC	
Sistema de conexión	EIA/TIA 568 A y B	
Vaina exterior	LSZH	
Longitud del cable	305 m	
Color del cable	Gris	
Referencia métrica progresiva	Si	
Compliance	EIA/TIA 568 B.2 - ISO IEC 60332-1 - EN 50573 - EN 50575:2014+A1:2016	

© 2021 Tecnoware Power Systems. Los datos técnicos pueden ser variados sin previo aviso.

Embalaje



Sistema de extracción de cables con bobina



Gasoline Generator 3.200 VA Sistema de Arranque Manual



Gasoline Generator 4.200 VA Sistema de Arranque Eléctrico



Gasoline Generator 7.800 VA Sistema de Arranque Eléctrico



Gasoline Generator 9.200 VA Sistema de Arranque Eléctrico/automático

Características principales

- Motor OHV a 4 tiempos
- Depósito metálico por carburante con capacidad por 10 horas al 50% de la carga
- Alarma nivel de aceite
- AVR y protección de sobrecarga
- Preparados para ATS (Automatic Transfer Switch) externo (solo para Gasoline Generator 9.200 VA)
- Cargabatería, sólo para modelo eléctrico
- Doble salida AC y DC 12V
- Bajo nivel ruido



Características Técnicas

Modelo	GASOLINE GENERATOR 3.200-4.200-7.800-9.200			
Código	FGE3200M	FGE4200E	FGE7800E	FGE9200EA
Sistema de Arranque	Manual		Eléctrico	
Potencia reactiva máxima	3.200 VA	4.200 VA	7.800 VA	9.200 VA
Máxima potencia activa	2.200 W	3.000 W	5.500 W	6.500 W
Factor de potencia			0,7	
Potencia nominal	2.000 W	2.800 W	5.000 W	6.000 W
Fase			Monofásico	
Estabilización tensión			AVR	
Tensión nominal			230 Vac	
Frecuencia Nominal			50 Hz	
Salida DC			12Vdc - 8,3A	
Tomas de salida AC	2 Schuko 16A		2 IEC 309 16A	1 IEC 309 32A
Preparados para ATS (Automatic Transfer Switch) externo		-		Si - Código FGEATS9200 (opz.)
Grado de aislamiento			F	
Capacidad de combustible	15L			25L
Combustible			Gasolina sin plomo	
Nivel de ruido a 7 m	68-72 dBA			74-78 dBA
Perillas y ruedas				Incluidas
Peso	41,5 Kg	48 Kg	82 Kg	85 Kg
Dimensiones WxHxD	43x42x63 cm			52,5x54,5x69,5 cm
Dimensiones (con caja) WxHxD	44x44x64 cm			53,5x56,5x70,5 cm
Certificaciones			CE	
Motor				
Modelo	TW168F	TW170F	TW188F	TW190F
Tipo		OHV monocilindrico a enfriamiento forzado a 4 tiempos		
Cilindrada	196 cc	210 cc	389 cc	420 cc
Potencia	6,5 HP	7 HP	13 HP	15 HP
Velocidad nominal			3000 RPM	
Sistema de inyección			TCI (inyección electrónica)	
Aceite de motor (non incluso)	0,6 L SAE 10W-30			1,1 L SAE 10W-30
Tipología filtro aire			En seco	
Batería de arranque		12V 7,2 Ah		12V 17 Ah
Emisiones estándares europeas			Euro 5	

© 2021 Tecnoware Power Systems. Los datos técnicos pueden ser variados sin previo aviso.

Accesorios

Modelo	Código
ATS (Automatic Transfer Switch) externo para Generatore FGE9200EA	FGEATS9200





ATS verifica la red eléctrica y recarga la batería del generador. En caso de apagón, arranca automáticamente el motor. Generador y alimenta dispositivos conectados. Cuando finaliza el apagón, el ATS suministra los dispositivos conectados nuevamente a través de la red eléctrica, carga la batería del generador y se apaga, posteriormente, el motor generador.

- 1 Indicador de presencia de red
- 2 Indicador de generador ON
- 3 Indicador de la función de arranque automático
- 4 Indicador de anomalía
- 5 Selector de arranque manual o automático
- 6 Interface de conexión con el bloque de terminales del generador
- 7 Bloque de terminales de la fuente de alimentación del generador
- 8 Bloque de terminales para la conexión de la fuente de alimentación
- 9 Bloque de terminales de fuente de alimentación para dispositivos
- 10 Ganchos de metal para montaje en pared

Características principales

- Ganchos de metal para montaje en pared
- Puerta metálica para acceso a las conexiones, con cerradura con llave
- Arranque automático del generador
- Cargador de batería para batería del generador
- Selector de inicio manual o automático
- Cable de 2 m para conexión ATS/generador

Características Técnicas

Modelo ATS	GENERADOR DE GASOLINATS 45A
Código	FGEATS9200
Dimensiones WxHxD	25x32x14 cm
Peso	4 Kg
Interface de comunicación	Interface de conexión con generador (cable de 2m, incluido)
Tensión nominal	230 Vac
Frecuencia Nominal	50 Hz
Corriente máxima	45A
Conexión de entrada / salida	Terminal
Condiciones ambientales de funcionamiento	
Temperatura de trabajo	Desde -5 a 45 °C
Humedad	< 95% sin condensación

© 2021 Tecnoware Power Systems. Los datos técnicos pueden ser variados sin previo aviso.

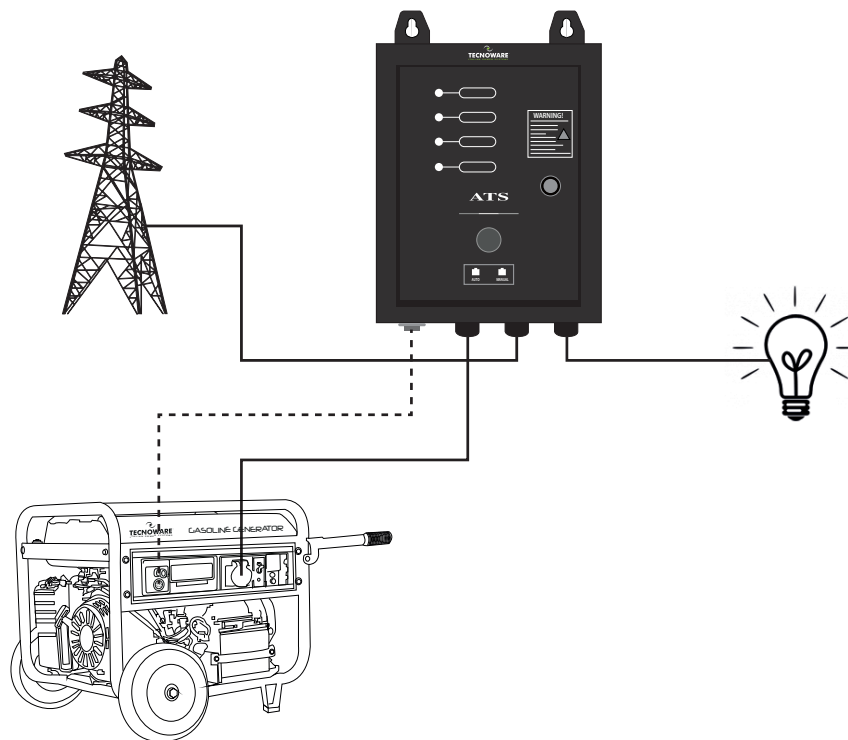

User Experience 4.0



Different Power Solution
Protege tu empresa,
tu Business, tu futuro

Nuestras Soluciones

Para permitir una navegación fácil e intuitiva, seleccione el área macro de su interés y busque entre los productos que mejor se adaptan a sus necesidades.

FCGERAPL802SCH
UPS ERA PLUS 800 SCHUKO TOGETHER ON
 Sistema de Alimentación Ininterrumpida UPS ERA PLUS 800- Together ON, cables Schuko, potencia 800 VA, autonomía de hasta 10 minutos con I.R.C. de 40 minutos con enrutador módem. Estabilización-AVR

Garantía de hasta 5 años en electrónica y hasta 2 años en baterías al registrar el producto

800VA SCH 950VA SCH 1200VA SCH
 1600VA SCH 2000VA IEC 2600VA IEC

SOLICITAR INFORMACION

- Protección completa contra apagones y cambios repentinos de voltaje (sobretensiones y subtensiones)
- Recomendado para computadoras personales, DVR / NVR y sistemas de videovigilancia, módem ADSL / fibra, interruptor / enrutador cable registradas.
- No adecuado para fuentes de alimentación con circuito PFC activo (server, PC Game, consolas de videojuegos, estación de trabajo, Macs, laptops y móviles electrónicos)
- Circuito electrónico de estabilización de voltaje AVR
- ±2 tomas de salida de salida Schuko y 1 cable de entrada schuko
- Tomas de salida protegida contra corrientes de red eléctrica
- LED multifunción y botón de encendido / apagado

Datos técnicos

Código	FCGERAPL802SCH
Potencia nominal	800 VA
Potencia activa	550 W
Factor de potencia	0,7

Soluciones Smart Office
 Productos y artículos para hacer

Soluciones Home
 Soluciones y productos para

Soluciones Gaming
 Productos adecuados para la

Disponible en 10 idiomas, sistema de geolocalización y reconocimiento de cliente / usuario, experiencia de navegación personalizada, oferta comercial específica.

- E-commerce orientado al cliente
- Catálogo de productos con fichas técnicas detalladas.
- Área de registro de producto
- Área de descarga de software Tecnoware
- Área de gestión de RMA

Together on

Una página dedicada al proyecto **Together On**. Iniciativas en clave ECO, información virtuosa y vías de colaboración vinculados a la filosofía Tecnoware 100% Eco Friendly, para compartir con nuestros Partners.



Productos Together On

Tecnoware Empresa Verde



To be Eco-Friendly



www.tecnoware.com/togetheron

Together on
 People protecting the Planet Together

¡Ayúdanos a ayudar al medio ambiente!

Tecnoware siempre ha sido una empresa sensible a los problemas medioambientales. Desde el 22 de abril de 2019, Día Mundial de la Tierra, hemos creado una nueva filosofía corporativa llamada "Together On". Un ideal que se traduce en un camino concreto para hacer realidad nuestra Compañía 100% Verde. Certificación ISO 14001, Energía Verde, Productos y Empaques Eco-sostenibles, Proyectos de Desarrollo Sostenible son solo algunos de los objetivos alcanzados. Ponemos la atención ("Encendido") en la importancia de las acciones de cada realidad individual, individual o empresa, pero conscientes de que solo juntos como comunidad (juntos) podemos hacer la diferencia. Para mejorar y compartir nuestro compromiso en una clave "verde", hemos creado esta sección en la que hablaremos sobre nuestros proyectos, explicaremos cómo nacen los productos de la marca Together On y brindaremos consejos y sugerencias útiles sobre cómo hacer que la vida cotidiana sea ecológica.

Together on
 PRODUCTOS TOGETHER ON TECNOWARE EMPRESA VERDE TO BE ECO-FRIENDLY

Los productos Together On están diseñados y fabricados de acuerdo con nuestros estándares de sostenibilidad ecológica.

Tecnoware nació en 1986 y desde los primeros años de actividad se destaca como una empresa sensible a los problemas

Todos nosotros, hoy más que nunca, estamos llamados a hacer nuestra contribución para salvaguardar el planeta. Ya no podemos darnos



Via Montetrini 2/E 50065 Molino del Piano - Firenze - Italy
www.tecnaware.com

